

 **FAUTEUIL DE TRANSFERT MADAGASCAR**  
*Notice d'utilisation*  
DISPOSITIF MEDICAL

 **MADAGASCAR TRANSFER CHAIR**  
*Instructions manual*  
MEDICAL DEVICE

 **SILLA DE TRANSFERENCIA MADAGASCAR**  
*Manual de instrucciones*  
DISPOSITIVO MEDICO











REF. 822275



Scan this QR code to access the manual in multiple languages:



**SYMBOLE FIGURANT SUR L'ETIQUETTE OU DANS LA NOTICE D'UTILISATION  
 SYMBOL APPEARING ON THE LABEL OR IN THE INSTRUCTION MANUAL  
 SIMBOLO EN LA ETIQUETA O EN EL MANUAL DE INSTRUCCIONES**

	Adresse du fabricant Manufacturer's address Dirección del fabricante		Invitation à consulter le manuel d'utilisation Invitation to consult the user manual Invitación a consultar el manual de usuario
	Date de fabrication Date of production Fecha de fabricación		Respecter les consignes de sécurité Follow the safety instructions Respetar las instrucciones de seguridad
	Numéro de lot Batch number Número de lote		Conformité CE CE conformity Conformidad CE
	Référence du produit Product reference Referencia del producto		Dispositif médical Medical Device Dispositivo médico
	Poids maximum de l'utilisateur Maximum user weight Peso máximo del usuario	IP54	Degré d'étanchéité à l'eau et à la poussière Waterproof and dustproof grade Grado de impermeabilidad y protección contra el polvo
	Assistance piétonne requise Pedestrian assistance required Asistencia peatonal necesaria		

 **NOTICE D'INSTRUCTIONS**  
FR

**IMPORTANT**

Ce manuel est uniquement utilisé comme référence pour le fonctionnement du produit, veuillez lire et comprendre le manuel d'utilisation avant de l'utiliser car le fabricant ne peut assumer aucune conséquence et responsabilité pour tout dommage encouru en utilisant ce manuel à d'autres fins, ou si l'utilisateur ne remplit pas son obligation d'effectuer des activités de maintenance ou ignore les messages d'avertissement.

Veuillez-vous familiariser avec l'appareil en lisant ce manuel avant de le mettre en service. Si vous ne comprenez pas une partie de ce manuel ou si vous avez besoin de services supplémentaires, veuillez contacter le revendeur local autorisé par notre société. Les symboles suivants sont utilisés pour identifier les avertissements et les précautions. Ils sont utilisés dans tout le manuel d'utilisation et sont très importants ! Il est essentiel que vous respectiez les avertissements et les informations de sécurité spécifiés.

- Ce fauteuil de transfert élévateur est spécialement conçu pour les déplacements intérieurs sur de courtes distances des personnes handicapées, âgées ou faibles de moins de 150 kg, comme le transfert entre le lit, le canapé, le fauteuil roulant, la toilette, la table et la salle de bain. C'est un outil de déplacement idéal à utiliser dans les maisons, les hôpitaux, les maisons de retraite et autres chemins plats. Il n'est pas recommandé de l'utiliser dans des environnements extérieurs tels que la pelouse, les routes de gravier, les pentes supérieures à 6° et les voies de circulation des voitures.
- Les soignants peuvent transférer les patients facilement en contrôlant le bouton du fauteuil, ce qui améliore grandement l'efficacité des soins. Cela aide les soignants à transférer un patient immobile vers un salon, des toilettes ou une salle de bain. En résumé, cela permet de réduire considérablement l'intensité du travail des soignants et de diminuer le risque de blessures secondaires pendant le processus de transfert.
- Ce produit est amovible, facile à transporter et à ranger.

## COMPOSANTS DU PRODUIT

### Liste des pièces :

1. Dossier x1
2. Cadre principal x1
3. Assise x1
4. Assise (avec trous) x1
5. Adaptateur secteur x1
6. Accessoires de montage x1
7. Pieds avec roues freinées x2

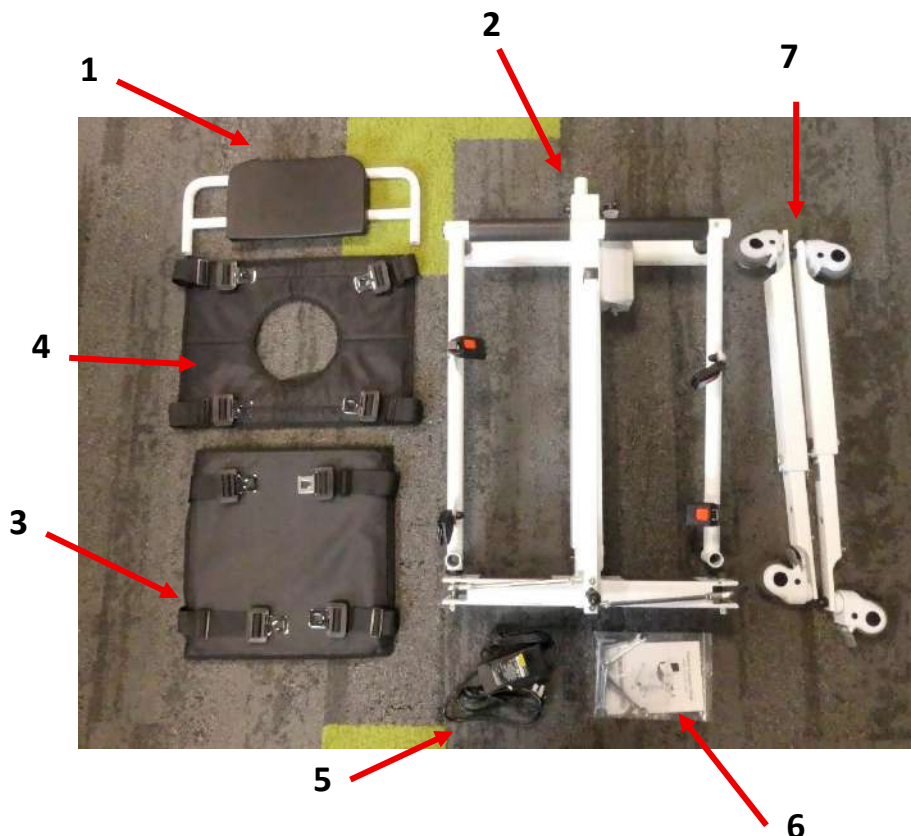

## PRECAUTIONS D'EMPLOI

Ce fauteuil de transfert est un produit actif, non stérile et réutilisable. Veuillez lire le manuel d'instructions pour l'utilisation correcte de ce produit. Si vous avez des besoins spécifiques, veuillez contacter le revendeur local autorisé ou le service après-vente.



### Attention à la sécurité

- Veuillez placer ce manuel dans un endroit facile d'accès et le conserver correctement. Ce manuel d'instructions indique clairement comment utiliser l'équipement de manière sûre et correcte, afin de prévenir tout dommage ou toute perte pour vous-même et pour les autres.
- Il est impératif d'utiliser l'adaptateur compatible avec ce produit lors de la recharge.
- Cette chaise n'est pas recommandée pour une utilisation sous la douche. Si son utilisation sous la douche est nécessaire, vous devez impérativement éteindre l'alimentation et placer le cache étanche sur le port de charge.
- Le voyant de l'adaptateur s'allume en rouge pendant la charge. La charge s'arrête automatiquement lorsque la batterie est complètement chargée, et le voyant devient vert.
- Ne pas ouvrir le boîtier de la batterie pendant la charge.
- Ne pas utiliser le produit pendant la charge.
- Ne pas utiliser ce produit si le poids dépasse 150 kg.
- Ne pas placer le produit à portée des enfants afin d'éviter tout risque de blessure.
- Il est strictement interdit d'utiliser la machine si des objets l'obstruent, sous peine d'endommager l'appareil.
- Notre entreprise décline toute responsabilité en cas de perte ou de dommage résultant du non-respect de ces avertissements et consignes de sécurité. Veuillez y prêter une attention particulière.
- N'utilisez jamais un fauteuil de transfert qui ne fonctionne pas ou qui est endommagé.
- Vérifier les boucles 2 fois après sécurisation du patient.
- Bien écarter les pieds pour effectuer les transferts statiques.
- Si le fauteuil de transfert n'est pas contrôlé ou si le frein des roulettes est défaillant, cessez de l'utiliser et contactez le revendeur local ou le service après-vente.
- Afin de réduire les risques d'incendie et d'électrocution, ne pas placer l'appareil avec la batterie dans un endroit humide.
- Si l'équipement émet de la fumée ou dans toute autre condition anormale, qui peut être dangereuse (comme un

incendie), veuillez débrancher immédiatement l'alimentation électrique et contacter votre revendeur local ou le service après-vente.

- Si la batterie ou des pièces électriques sont mouillées, ce qui peut provoquer des situations dangereuses (comme un court-circuit), veuillez retirer immédiatement le boîtier de la batterie et contacter votre revendeur local ou le service après-vente.
- Ne démontez pas l'équipement, aucune modification de cet équipement n'est autorisée. La garantie sera annulée en cas de modification sans autorisation.
- Avant de charger l'appareil, veuillez vérifier que le cordon d'alimentation n'est pas endommagé. N'utilisez pas un chargeur endommagé, et contactez votre revendeur local ou le service après-vente.
- En cas de tonnerre ou de foudre, veuillez débrancher l'alimentation électrique et interdire la charge.
- Ne touchez pas le câble d'alimentation du chargeur avec des mains mouillées, afin d'éviter tout risque d'électrocution.
- N'utilisez pas d'insecticides, d'alcool, de diluants et de liquides chimiques pour nettoyer l'équipement, car cela pourrait entraîner le décollement ou la pourriture de la surface de l'équipement.

La durée de vie recommandée du fauteuil de transfert est de cinq ans en fonctionnement normal. Une utilisation prolongée peut entraîner le vieillissement du mécanisme, un dysfonctionnement, voire des accidents. Veuillez contacter une agence de recyclage de dispositifs médicaux qualifiée pour le recyclage et le remplacement du nouveau dispositif.

- Ne pas toucher les ports électriques, au risque de blesser le patient.
- Toute maintenance, réparation ou remplacement de pièces doit impérativement être effectué par un personnel qualifié et autorisé. Toute intervention non autorisée annulera la garantie.
- Ce fauteuil de transfert est équipé de quatre roues avec freins, avant de le déplacer, assurez-vous que les quatre freins sont relâchés, après avoir atteint la position cible, veuillez appuyer sur les pédales de frein pour bloquer les roues.
- Lors du transfert du patient vers sa destination, le soignant doit abaisser le fauteuil à une hauteur appropriée tout en assurant la sécurité pour éviter les blessures ou les dommages matériels. Lors de l'utilisation de l'abaissement, veuillez-vous arrêter à l'avance lorsque vous vous approchez de l'objet cible (canapé, banc, lit ou toilettes, etc.), puis appuyez brièvement sur le bouton de descente pour régler la hauteur petit à petit. Si l'objet cible est un objet dur, évitez tout contact direct entre le fauteuil de transfert et l'objet (laissez un espace de 1 à 2 cm).
- La durée de vie de ce fauteuil de transfert en usage clinique est de 5 ans. Elle dépend non seulement de la résistance structurelle, mais aussi des conditions d'utilisation, des habitudes de l'utilisateur et d'un entretien correct.
- Avant de vous asseoir sur le fauteuil de transfert, assurez-vous que le frein de la roue avant est bien bloqué pour empêcher tout mouvement, sinon vous risquez de vous renverser ou de tomber.
- Avant le déplacement, veuillez-vous assurer que le dossier est bien verrouillé et que le patient est bien assis.
- Il est interdit de charger la batterie pendant ou après la douche lorsque le fauteuil est encore humide.
- Veuillez ne pas utiliser le fauteuil de transfert sans accompagnateur, sinon cela pourrait causer des blessures.
- Le patient n'est "PAS" l'opérateur prévu. Lorsque le patient assis sur le fauteuil de transfert est seul, ne faites pas fonctionner le fauteuil de transfert tout seul (au cas où il y aurait des obstacles sous le siège). N'appuyez pas sur le bouton de montée/descente, le patient peut ne pas remarquer s'il y a un obstacle sous le siège.
- Lorsque l'aide-soignant utilise le fauteuil de transfert, ne déplacez pas le fauteuil si le verrou n'est pas verrouillé et si la ceinture de protection du patient n'est pas bouclée, sinon vous risquez de vous blesser.
- Le fauteuil de transfert ne doit pas être entretenu ou réparé lorsqu'un patient est assis dessus.
- Gardez vos pieds éloignés du moteur de la colonne pour éviter toute blessure lorsque le fauteuil descend.

#### **PREVENTION DES INTERFERENCES ELECTROMAGNETIQUES**

- N'utilisez pas l'émetteur-récepteur radio portatif lorsque le fauteuil de transfert est allumé, et évitez de vous approcher des systèmes de transmission radio, tels que les stations radio.
- Dans des conditions très extrêmes, des interférences électromagnétiques peuvent se produire entre cet appareil et d'autres appareils. N'utilisez pas cet appareil avec un équipement sensible ou un équipement pouvant produire de fortes interférences magnétiques.
- Attention : les téléphones portables ou les systèmes antivols peuvent affecter leur utilisation normale.

#### **CE QU'IL FAUT SAVOIR AVANT LA PREMIERE UTILISATION**

- Veuillez ne pas utiliser le fauteuil de transfert avant d'avoir lu et compris entièrement ce manuel.
- La charge maximale prévue pour ce fauteuil de transfert est de 150 kg, et elle est limitée à une personne.

- L'aidant doit avoir le physique, l'intelligence et la résistance nécessaires pour utiliser le fauteuil de transfert en toute sécurité. Il ne doit pas souffrir de déficience visuelle et peut lire et comprendre le manuel sans difficulté. Avant la première utilisation, veuillez-vous exercer plusieurs fois sans passager.
- Ne l'utilisez pas en cas de faible luminosité ou de vision floue.
- Le degré d'étanchéité de ce produit est IP54, veuillez ne pas l'exposer à l'humidité et à la douche pendant une longue période. Le produit peut être utilisé sous la douche, sous réserve de retirer la batterie avant utilisation.
- Lorsque la température est inférieure à 10°C ou supérieure à 40°C, n'utilisez pas le fauteuil de transfert.
- Veuillez le charger avant de l'utiliser pour la première fois.
- Lorsque la température ambiante est inférieure à 0°C, veuillez ne pas la charger pour éviter d'endommager la batterie et de provoquer des blessures.
- Veuillez vérifier si l'emballage est endommagé avant de le déballer, au cas où vous auriez besoin de le réparer ou de l'échanger. En l'absence de l'emballage d'origine, les retours ne seront pas acceptés.

Principe de fonctionnement électrique :

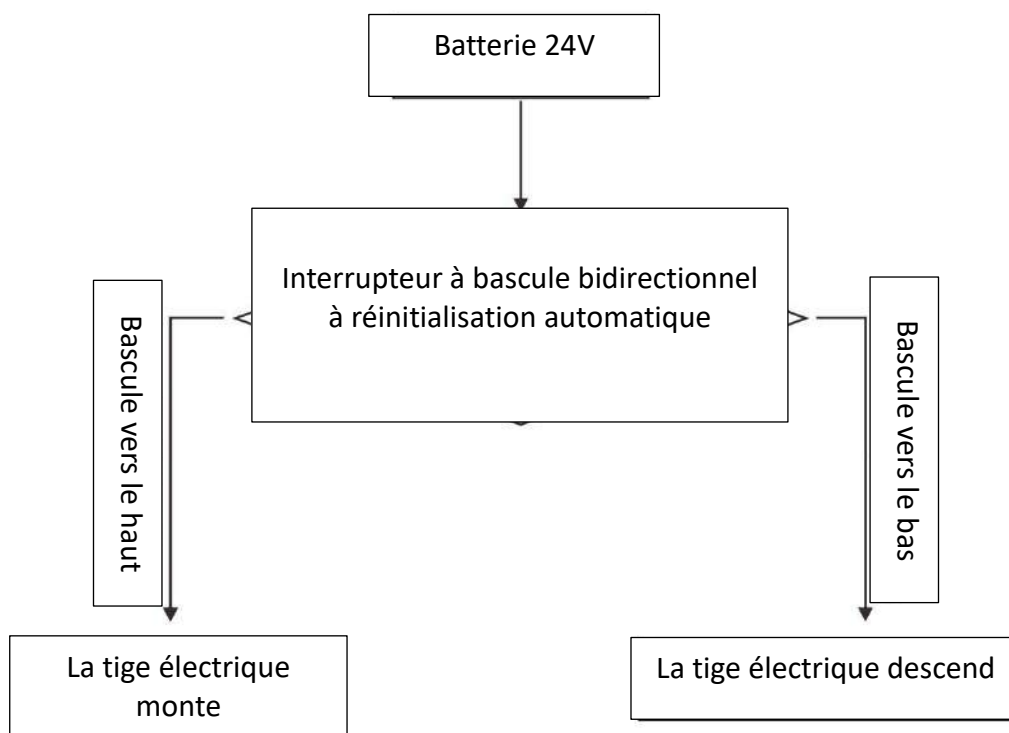



1. Retirez d'abord les vis préinstallées des deux côtés du cadre ainsi que les vis préinstallées sur les jambes gauche et droite.

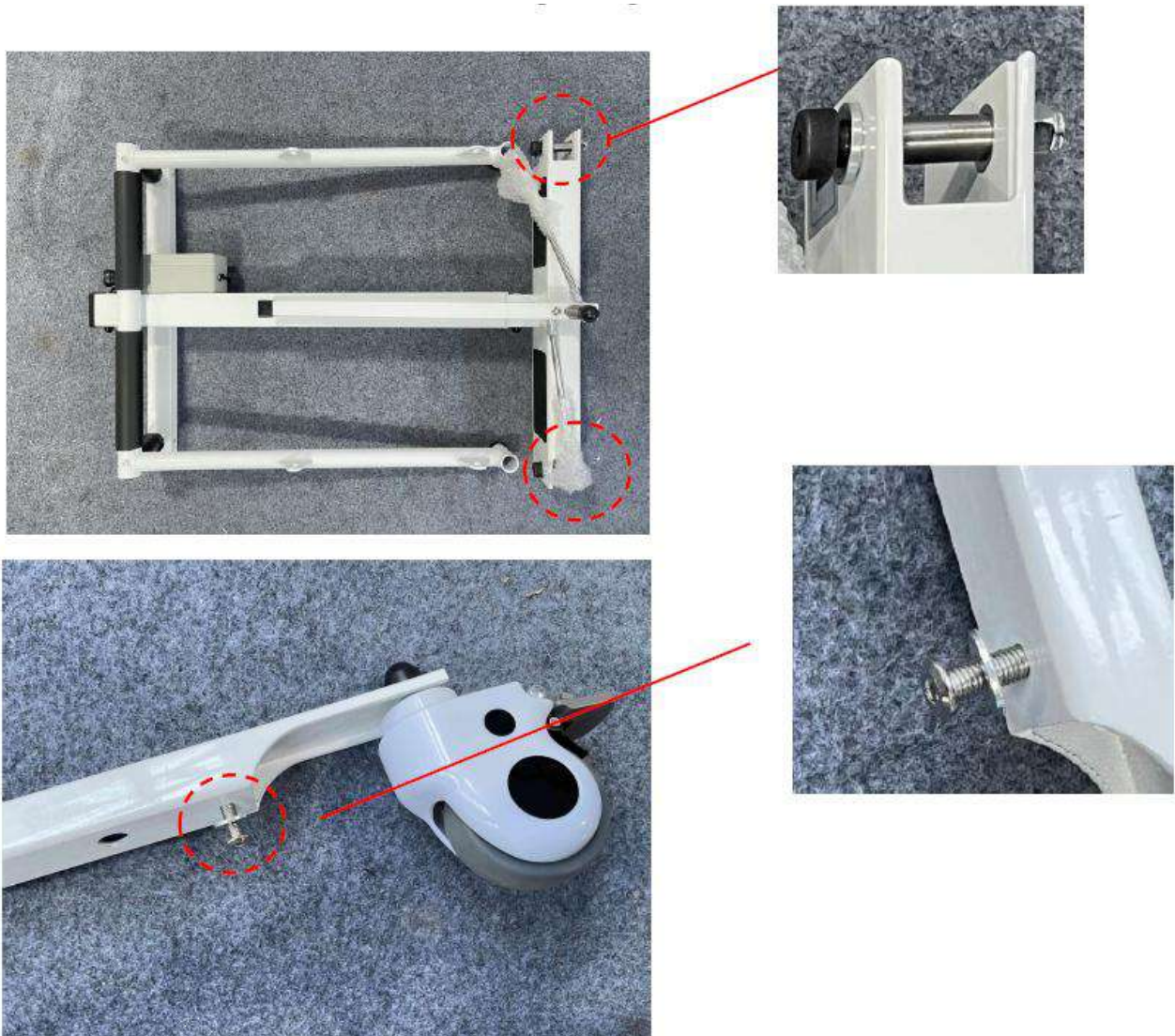

2. Installez ensuite les deux jambes sur le cadre (veillez à bien distinguer le côté gauche et le côté droit), puis connectez les deux tiges de liaison à la base du cadre, comme indiqué sur la figure. (Remarque : respectez bien l'ordre gauche et droite.)

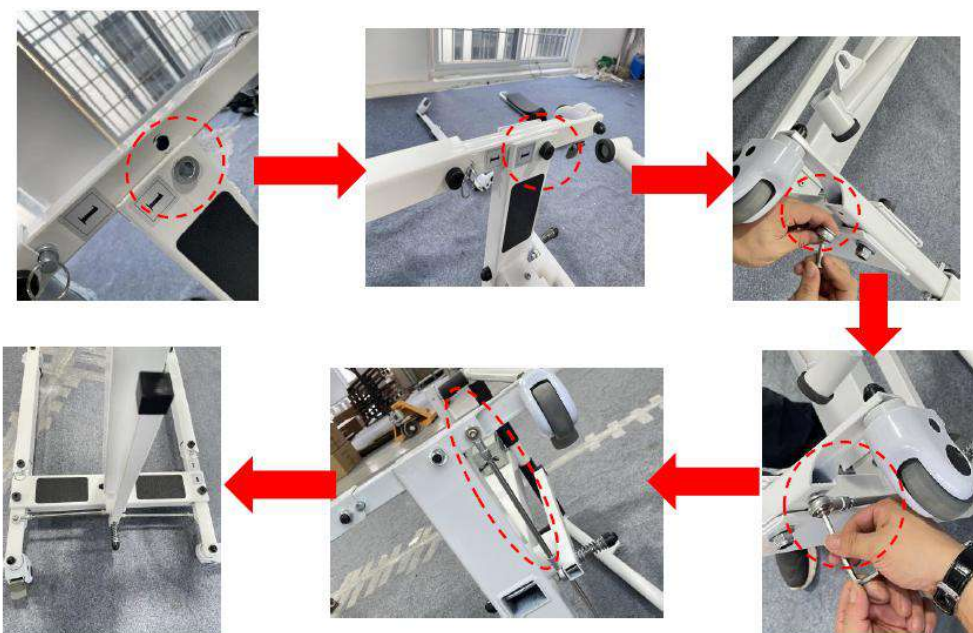

3. Relevez le cadre jusqu'à ce que les accoudoirs soient en position fixe, installez le coussin de siège, attachez la boucle de sécurité, puis installez le dossier.



- Après la charge, le produit peut être utilisé normalement. Il peut être ajusté en hauteur, vers le haut et vers le bas. La hauteur appropriée peut être réglée.
- Avant utilisation, il est impératif de vérifier que l'axe central du cadre est correctement inséré afin de garantir la sécurité.
- Selon la hauteur souhaitée, appuyez sur le bouton de montée jusqu'à atteindre la hauteur appropriée, puis relâchez pour arrêter. Si le bouton n'est pas relâché, le produit s'arrête automatiquement à son point le plus haut. L'alimentation de ce produit est conçue pour fonctionner en basse tension, vous pouvez l'utiliser en toute tranquillité.

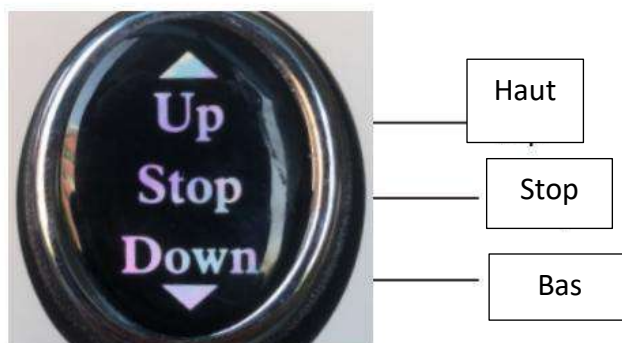

## DÉPANNAGE

Si le fauteuil de transfert ne peut ni monter ni descendre, veuillez utiliser le chargeur pour aider à identifier le problème. Le chargeur dispose d'un témoin lumineux. Suivez le guide ci-dessous pour le diagnostic :

Vérifiez si la batterie est chargée :

Étape 1 : Connectez uniquement le côté batterie au chargeur.

- Aucun voyant sur le chargeur → La batterie est vide et doit être rechargée.
- Voyant vert, mais le fauteuil de transfert ne bouge toujours pas → La batterie peut être endommagée.

Étape 2 : Connectez ensuite les deux extrémités du chargeur.

- Si le chargeur n'avait pas de voyant auparavant, et qu'il devient rouge maintenant → La charge est en cours.
- Si le voyant reste vert ou clignote → La batterie est probablement endommagée.
- Si le chargeur avait un voyant vert auparavant, et qu'après avoir connecté les deux extrémités, il reste vert ou passe rapidement du rouge au vert → La batterie est probablement endommagée.

Remarque : Si le problème persiste après ces vérifications, veuillez contacter votre prestataire de service ou le fabricant pour remplacer la batterie.

## ENTRETIEN ET DESINFECTION

- Il est recommandé d'essuyer l'anneau d'assise avec un chiffon doux en coton et de l'alcool avant utilisation, puis de le désinfecter après le nettoyage.  
Le fauteuil de transfert et ses accessoires doivent être nettoyés avec de l'alcool médical ou d'autres désinfectants non corrosifs.
- Lors du nettoyage et de la désinfection, ne pas charger ni utiliser le fauteuil de transfert.
- Il est interdit de laver ou de désinfecter le fauteuil de transfert et ses accessoires dans un liquide.
- Il est interdit d'utiliser un détergent corrosif pour nettoyer le fauteuil de transfert et ses accessoires.
- Il est interdit d'utiliser un désinfectant corrosif pour désinfecter le fauteuil de transfert et ses accessoires.
- Le fauteuil de transfert et ses accessoires ne peuvent être utilisés qu'après séchage complet des produits de nettoyage et de désinfection.
- Lorsque le fauteuil de transfert n'est pas utilisé pendant une longue période, il est recommandé de le sortir et de le recharger régulièrement afin d'éviter une défaillance de la batterie.
- Ne pas laisser le fauteuil de transfert branché en continu. Il est recommandé d'utiliser la batterie au moins une fois par semaine et de la décharger complètement avant de la recharger.  
Bien que la batterie au lithium n'ait pas d'effet mémoire, cette pratique permet de prolonger sa durée de vie.
- La batterie doit être éliminée conformément à la réglementation locale en vigueur lorsque le fauteuil de transfert est mis au rebut.
- Il n'est pas nécessaire de nettoyer et d'entretenir le fauteuil de transfert après chaque utilisation. Lorsque la batterie est vide, il suffit de la recharger pour pouvoir l'utiliser à nouveau normalement.  
Si un tremblement est constaté lors de la montée ou de la descente, appliquez une petite quantité d'huile lubrifiante électrique sur les deux axes longs.

- Après une certaine période d'utilisation, vérifiez que les vis de chaque partie ne sont pas desserrées. Si nécessaire, resserrez-les rapidement.
- L'alimentation interne de ce fauteuil de transfert fonctionne en basse tension continue (DC). Si de l'eau est présente sur la surface du fauteuil, elle peut être essuyée avec une serviette. Ne jamais immerger le fauteuil de transfert dans l'eau.
- **Liste de contrôle :**  
Afin de maintenir le fauteuil de transfert en bon état, vérifiez avant chaque utilisation, et vérifiez régulièrement comme suit :

Vérifier l'article	À tout moment	Chaque semaine	Tous les mois
Quatre roues	X		
Sangles de verrouillage	X		
Niveau de la batterie	X		
Fonction du panneau de commande	X		
Propreté	X		
Vis et éléments de fixation		X	
Colonne du moteur de levage			X
Stabilité du cadre			X
Etat de l'assise			X
Freins	X		

#### Conditions d'utilisation :

- Plage de température ambiante : +10°C à +40°C
- Plage d'humidité relative : 30% à 75%
- Plage de pression atmosphérique : 700 hPa à 1060 hPa
- Environnement requis : À l'intérieur, sec, avec peu de poussière, sans matériaux corrosifs ni inflammables.

#### Conditions de stockage :

- Température ambiante : 0°C à +50°C
- Humidité relative : ≤ 93%
- Plage de pression atmosphérique : 500 hPa à 1060 hPa
- Environnement requis : Pas de gaz corrosifs, pièce bien ventilée.

## CARACTERISTIQUES TECHNIQUES

- Type de mobilité : intérieur
- Niveau d'étanchéité : IP54
- Dimensions hors-tout : larg. 60,5 x prof. 87 cm.  
Ecartement des pieds de 60,5 à 91 cm. Muni de 2 roues à freins. Larg. utile dans le cadre 51 cm.  
Haut. porte-mains de 86,5 à 122 cm. Haut. d'assise réglable grâce aux sangles réglables de l'assise.
- Dossier amovible larg. 33 x haut. 20 cm.
- Poids net : 33.5 kg
- Capacité de chargement : 150 kg
- Batterie Li-on : 2Ah, 44.4Wh
- Moteur DC24V

## GARANTIE

Ce produit est garanti deux ans à partir de la date d'achat par l'utilisateur. IDENTITÉS fournira des pièces de rechange pour toute pièce qui a cassé en raison d'un défaut de fabrication, de conception ou de matériau. Contactez le distributeur chez qui vous avez acheté le produit au cas où vous auriez besoin de faire une réclamation. Les défaillances résultant de dommages accidentels, d'une mauvaise utilisation, de modifications ou d'une usure ne sont pas couvertes par cette garantie. Contactez le revendeur chez qui vous avez acheté le produit pour appliquer la garantie.

La garantie couvre uniquement les défauts de fabrication et de structure (hors pièces d'usures : roues, freins, poignée, usure naturelle du revêtement et de la mousse, composants plastiques...). Pièces électroniques 6 mois : moteur, chargeur, batteries, câbles, fusibles, contrôleur, joystick. Sous réserve d'un usage conforme du produit.



# INSTRUCTIONS MANUAL

EN

## IMPORTANT

This manual is provided solely as a reference for the operation of the product. Please read and understand the user manual before using the product, as the manufacturer cannot assume any consequences or liability for any damage incurred from using this manual for other purposes, or if the user fails to perform required maintenance activities or ignores warning messages.

Please familiarize yourself with the device by reading this manual before putting it into service. If you do not understand any part of this manual or require additional services, please contact the local dealer authorized by our company.

The following symbols are used to indicate warnings and precautions. These symbols appear throughout the user manual and are very important! It is essential that you follow the specified warnings and safety instructions.

- This lift transfer chair is specifically designed for short-distance indoor movement of disabled, elderly, or weak individuals weighing less than 150 kg, such as transfers between a bed, sofa, wheelchair, toilet, table, and bathroom. It is an ideal mobility aid for use in homes, hospitals, nursing homes, and other flat-surface environments. It is not recommended for use in outdoor environments such as lawns, gravel roads, slopes greater than 6°, or vehicle traffic areas.
- Caregivers can easily transfer patients by controlling the chair's button, which greatly improves care efficiency. It helps caregivers move immobile patients to a living room, toilet, or bathroom. In summary, this significantly reduces caregivers' physical effort and lowers the risk of secondary injuries during the transfer process.
- This product is detachable, easy to transport, and convenient to store.

## PRODUCT COMPONENTS

### Parts List :

1. Backrest x1
2. Main frame x1
3. Seat x1
4. Seat (with holes) x1
5. Power adapter x1
6. Mounting accessories x1
7. Feet with braked wheels x2

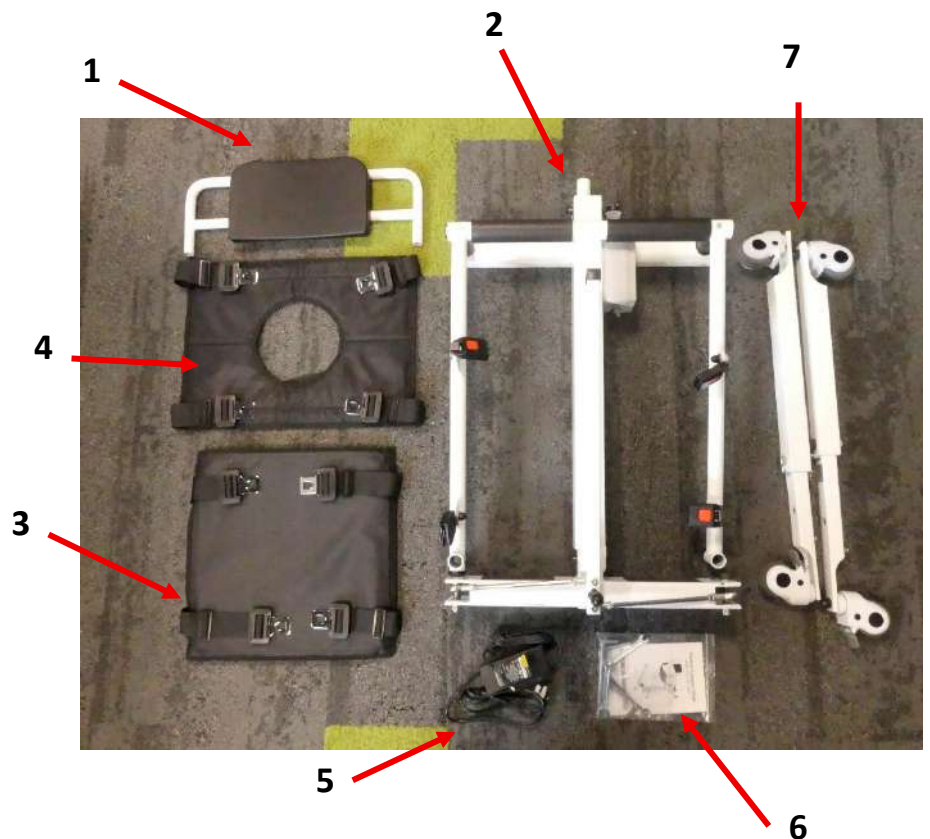

## SAFETY PRECAUTIONS

This transfer chair is an active, non-sterile, and reusable product. Please read the instruction manual for the correct use of this product. If you have specific needs, please contact the authorized local dealer or after-sales service.



### Safety Warning

- Please keep this manual in an easily accessible place and store it properly. This instruction manual clearly explains how to use the equipment safely and correctly to prevent any damage or harm to yourself or others.
- It is essential to use the adapter compatible with this product when charging.
- This chair is not recommended for use in the shower. If shower use is necessary, you must turn off the power and place the waterproof cover on the charging port.
- The adapter light turns red during charging. Charging stops automatically when the battery is fully charged, and the indicator turns green.
- Do not open the battery case while charging.
- Do not use the product while charging.
- Do not use this product if the weight exceeds 150 kg.
- Keep the product out of reach of children to prevent injury.
- It is strictly forbidden to use the chair if objects obstruct it, as this may damage the device.
- Our company assumes no responsibility for any loss or damage resulting from failure to comply with these warnings and safety instructions. Please pay special attention to them.
- Never use a transfer chair that does not work properly or is damaged.
- Check the safety buckles twice after securing the patient.
- Always spread the base wide when performing static transfers.
- If the transfer chair is not functioning correctly or if the wheel brakes are defective, stop using it and contact your local dealer or after-sales service.
- To reduce the risk of fire and electric shock, do not place the chair or battery in a humid environment.
- If the equipment emits smoke or is in any other abnormal condition that may pose a danger (such as fire), immediately disconnect the power supply and contact your local dealer or after-sales service.
- If the battery or electrical components get wet, which may cause dangerous situations (such as a short circuit), immediately remove the battery case and contact your local dealer or after-sales service.
- Do not disassemble or modify the equipment. Unauthorized modifications will void the warranty.
- Before charging the chair, please ensure that the power cord is not damaged. Do not use a damaged charger, and contact your local dealer or after-sales service.
- In case of thunder or lightning, disconnect the power supply and stop charging.
- Do not touch the charger power cable with wet hands to avoid electric shock.
- Do not use insecticides, alcohol, thinners, or chemical liquids to clean the equipment, as this may cause peeling or deterioration of the equipment surface.
- The recommended service life of the transfer chair is five years under normal use. Prolonged use may cause the mechanism to age, malfunction, or even lead to accidents. Please contact a qualified medical device recycling agency for proper recycling and replacement.
- Do not touch the electrical ports, as this may injure the patient.
- All maintenance, repair, or parts replacement must be performed by qualified and authorized personnel. Any unauthorized intervention will void the warranty.
- This transfer chair is equipped with four wheels with brakes. Before moving the chair, ensure that all four brakes are released. After reaching the target position, press the brake pedals to lock the wheels.
- When transferring the patient to the destination, the caregiver must lower the chair to an appropriate height while ensuring safety to prevent injury or property damage. When lowering, stop in advance as you approach the target object (sofa, bench, bed, toilet, etc.), then press the down button briefly to adjust the height gradually. If the target object is hard, avoid direct contact between the transfer chair and the object (leave a space of 1 to 2 cm).
- The service life of this transfer chair in clinical use is five years. It depends not only on the structural strength but also on usage conditions, user habits, and proper maintenance.
- Before sitting in the transfer chair, ensure that the front wheel brake is properly locked to prevent movement; otherwise, there is a risk of tipping or falling.
- Before moving, ensure that the backrest is properly locked and that the patient is securely seated.
- It is forbidden to charge the battery during or after a shower when the chair is still wet.
- Do not use the transfer chair without a caregiver, as this may cause injury.
- The patient is NOT the intended operator. When the patient is sitting alone in the transfer chair, they should not operate it by themselves (in case there are obstacles under the seat). Do not press the lift/lower button without assistance, as

the patient may not notice obstacles under the seat.

- When the caregiver uses the transfer chair, do not move the chair if the lock is not engaged and if the patient's safety belt is not fastened, as this could result in injury.
- The transfer chair must not be serviced or repaired while a patient is seated.
- Keep your feet away from the column motor to avoid injury when the chair is lowering.

#### ELECTROMAGNETIC INTERFERENCE PREVENTION

- Do not use portable radio transmitters when the transfer chair is powered on, and avoid approaching radio transmission systems, such as radio stations.
- Under extreme conditions, electromagnetic interference may occur between this device and other equipment. Do not use this device near sensitive equipment or equipment that may produce strong magnetic interference.
- Caution : Mobile phones or anti-theft systems may affect the normal operation of the chair.

#### WHAT YOU NEED TO KNOW BEFORE FIRST USE

- Please do not use the transfer chair before fully reading and understanding this manual.
- The maximum load capacity for this transfer chair is 150 kg, and it is limited to one person.
- The caregiver must have the necessary physical strength, intelligence, and endurance to operate the transfer chair safely. They must not have visual impairment and must be able to read and understand the manual without difficulty. Before first use, please practice several times without a passenger.
- Do not use the chair in low light conditions or if you have blurred vision.
- The waterproof rating of this product is IP54. Do not expose it to humidity or prolonged shower use. The product can be used in the shower only if the battery is removed beforehand.
- Do not use the transfer chair if the temperature is below 10°C or above 40°C.
- Please charge the battery before using the chair for the first time.
- When the ambient temperature is below 0°C, do not charge the battery to avoid damaging it or causing injury.
- Please check if the packaging is damaged before unpacking, in case you need to request repair or replacement. Without the original packaging, returns will not be accepted.

#### Electrical Operating Principle :

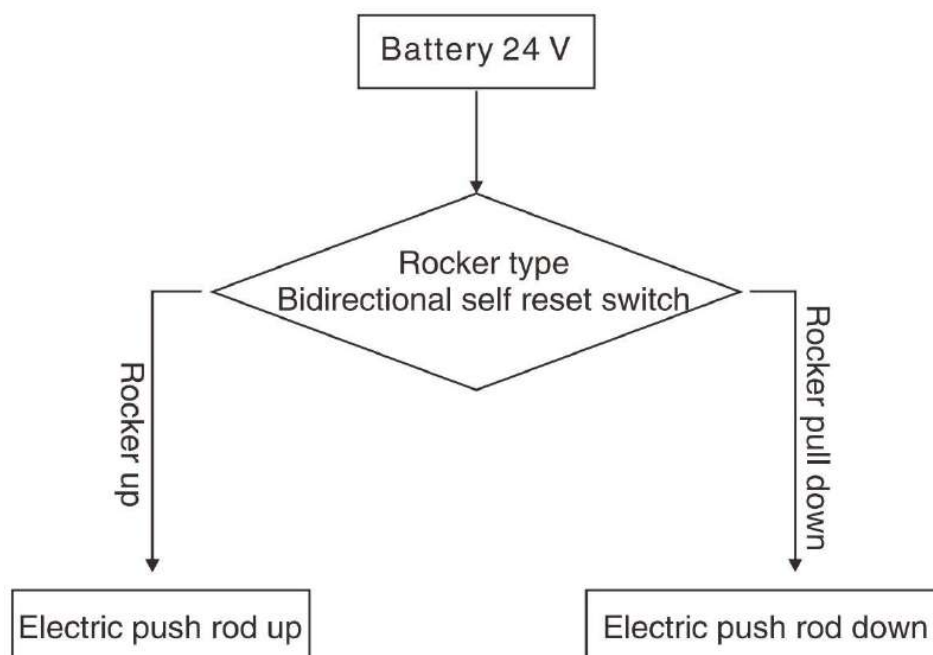



1. First, remove the pre-installed screws on both sides of the frame, as well as the pre-installed screws on the left and right legs.



2. Next, install both legs onto the frame (make sure to correctly distinguish the left and right sides), then connect the two connecting rods to the base of the frame as shown in the diagram.  
(Note: Please strictly follow the left and right installation order.)

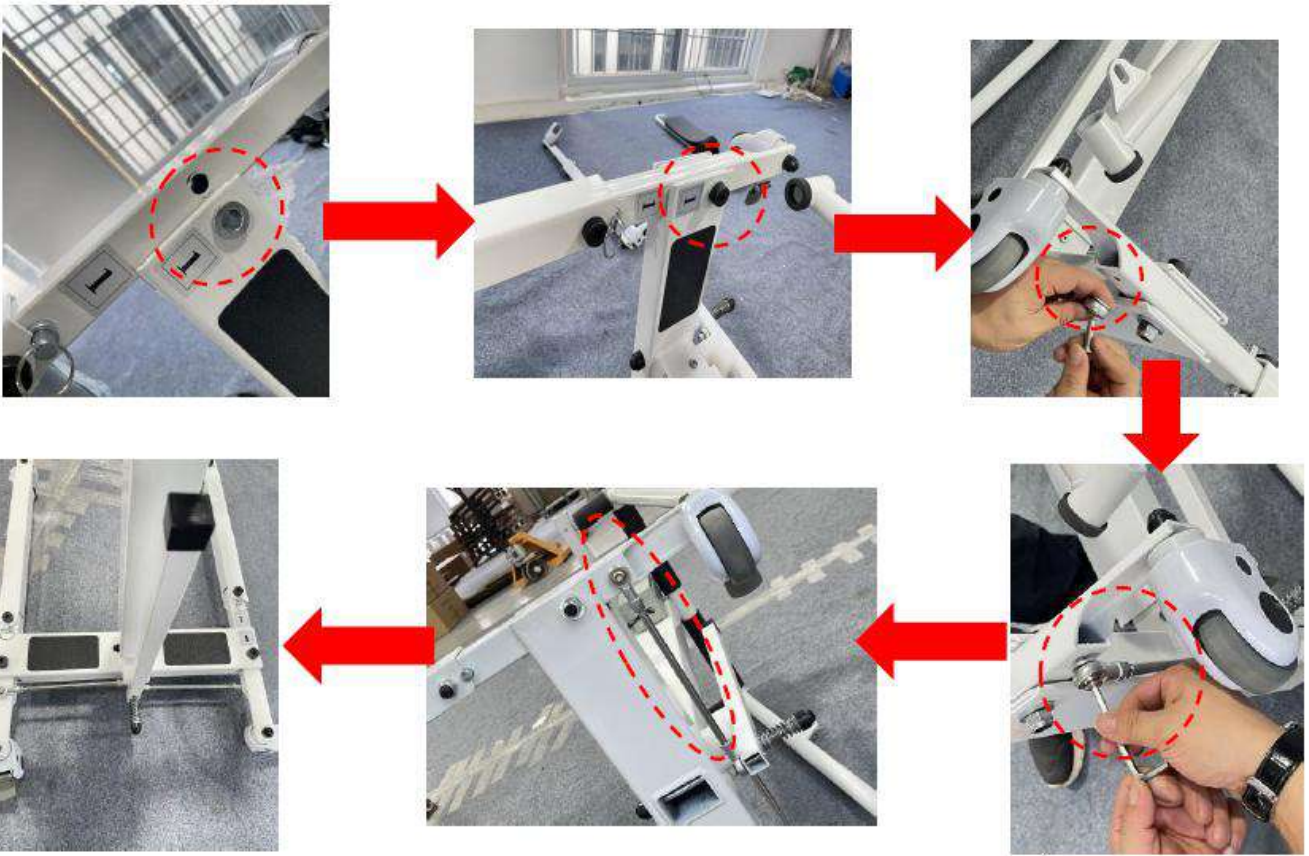

- Lift the frame until the armrests are in the fixed position, install the seat cushion, fasten the safety buckle, and then install the backrest.



- After charging, the product can be used normally. The height can be adjusted up and down to the desired level.
- Before use, it is essential to check that the central axis of the frame is properly inserted to ensure safety.
- According to the desired height, press the lift button until the appropriate height is reached, then release to stop. If the button is not released, the product will automatically stop at its highest point. The power supply of this product is designed to operate at low voltage, so you can use it safely.

Product Controller Diagram :

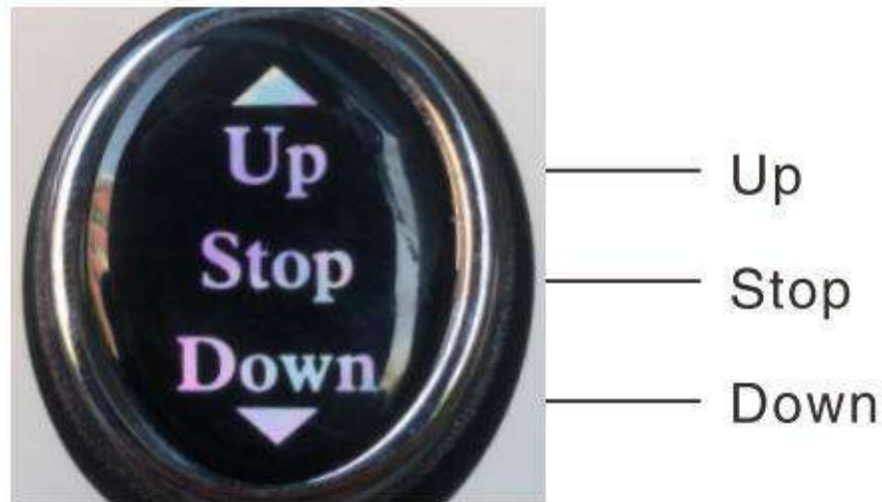

**TROUBLESHOOTING**

If the transfer chair cannot move up or down, please use the charger to help identify the issue. The charger has an indicator light. Follow the guide below for troubleshooting :

Check if the battery is charged :

Step 1: Connect only the battery side to the charger.

- No light on the charger → The battery is empty and needs to be recharged.
- Green light, but the transfer chair still does not move → The battery may be damaged.

Step 2: Then connect both ends of the charger.

- If the charger had no light before and now shows red → Charging is in progress.
- If the light remains green or is flashing → The battery is likely damaged.
- If the charger had a green light before, and after connecting both ends it stays green or quickly changes from red to green → The battery is likely damaged.

Note: If the issue persists after these checks, please contact your service provider or the manufacturer to replace the battery.

**MAINTENANCE AND DISINFECTION**

- It is recommended to wipe the seat ring with a soft cotton cloth and alcohol before use, then disinfect it after cleaning. The transfer chair and its accessories should be cleaned with medical alcohol or other non-corrosive disinfectants.
- During cleaning and disinfection, do not charge or use the transfer chair.
- It is strictly forbidden to wash or disinfect the transfer chair and its accessories by immersion in liquid.
- It is strictly forbidden to use corrosive detergents to clean the transfer chair and its accessories.
- It is strictly forbidden to use corrosive disinfectants to disinfect the transfer chair and its accessories.
- The transfer chair and its accessories can only be used after the cleaning and disinfecting agents are completely dry.
- When the transfer chair is not used for a long period, it is recommended to take it out and charge it regularly to avoid battery failure.
- Do not leave the transfer chair continuously plugged in. It is recommended to use the battery at least once a week and to fully discharge it before recharging. Although lithium batteries do not have a memory effect, this practice helps to extend battery life.
- The battery must be disposed of in accordance with local regulations when the transfer chair is discarded.

- It is not necessary to clean and maintain the transfer chair after each use. When the battery is empty, simply recharge it to continue using it normally.  
If shaking is observed during lifting or lowering, apply a small amount of electric lubricating oil to the two long shafts.
- After a certain period of use, check that the screws in each part are not loose. If necessary, tighten them promptly.
- The internal power supply of this transfer chair operates on low direct current (DC) voltage.  
If water is present on the surface of the chair, it can be wiped off with a towel. Never immerse the transfer chair in water.

- **Checklist :**

In order to keep the transfer chair in good condition, check before each use and inspect regularly as follows:

Check Item	Anytime	Weekly	Monthly
Four wheels	X		
Locking straps	X		
Battery level	X		
Control panel function	X		
Cleanliness	X		
Screws and fasteners		X	
Lifting motor column			X
Frame stability			X
Seat condition			X
Brakes	X		

**Operating Conditions :**

- Ambient temperature range : +10°C to +40°C
- Relative humidity range : 30% to 75%
- Atmospheric pressure range: 700 hPa to 1060 hPa
- Required environment: Indoors, dry, low dust, free from corrosive or flammable materials.

**Storage Conditions :**

- Ambient temperature: 0°C to +50°C
- Relative humidity: ≤ 93%
- Atmospheric pressure range: 500 hPa to 1060 hPa
- Required environment: No corrosive gases, well-ventilated room.

**TECHNICAL SPECIFICATIONS**

- Type of mobility: Indoor
- Waterproof rating: IP54
- Overall dimensions: Width 60.5 cm x Depth 87 cm  
Leg spacing: 60.5 to 91 cm. Equipped with 2 braked wheels. Usable width within the frame : 51 cm.  
Handle height: 86.5 to 122 cm. Seat height adjustable thanks to the adjustable seat straps.
- Removable backrest: Width 33 cm x Height 20 cm.
- Net Weight : 33.5 kg
- Maximum user weight : 150 kg
- Li-on Battery : 2Ah, 44.4Wh
- Motor DC24V

**WARRANTY**

This product is guaranteed for two years from the date of purchase by the user. IDENTITÉS will provide replacement parts for any component that breaks due to a manufacturing, design, or material defect. Please contact the distributor from whom you purchased the product if you need to make a warranty claim.

Failures resulting from accidental damage, misuse, modifications, or normal wear and tear are not covered by this warranty. Contact the reseller from whom you purchased the product to apply the warranty.

The warranty covers only manufacturing and structural defects (excluding wear parts: wheels, brakes, handles, natural wear of the upholstery and foam, plastic components, etc.).

Electronic parts: 6-month warranty for the motor, charger, batteries, cables, fuses, controller, and joystick, provided the product is used correctly.



### IMPORTANTE

Este manual se proporciona únicamente como referencia para la operación del producto. Por favor, lea y comprenda el manual de usuario antes de utilizar el producto, ya que el fabricante no puede asumir ninguna responsabilidad ni consecuencia por cualquier daño derivado del uso de este manual para otros fines, ni por no realizar las actividades de mantenimiento requeridas o ignorar los mensajes de advertencia.

Le recomendamos familiarizarse con el dispositivo leyendo este manual antes de ponerlo en servicio. Si no comprende alguna parte de este manual o necesita servicios adicionales, por favor, contacte con el distribuidor local autorizado por nuestra empresa.

Los siguientes símbolos se utilizan para indicar advertencias y precauciones. Estos símbolos aparecen en todo el manual de usuario y son muy importantes. ¡Es esencial que siga las advertencias e instrucciones de seguridad indicadas!

- Esta silla de transferencia elevadora está diseñada específicamente para desplazamientos cortos en interiores de personas discapacitadas, ancianas o con debilidad física que pesen menos de 150 kg, como transferencias entre la cama, sofá, silla de ruedas, inodoro, mesa y baño. Es una ayuda de movilidad ideal para su uso en hogares, hospitales, residencias y otros entornos con superficies planas.  
No se recomienda su uso en exteriores, como céspedes, caminos de grava, pendientes superiores a 6°, o zonas de tráfico de vehículos.
- Los cuidadores pueden transferir fácilmente a los pacientes utilizando el botón de control de la silla, lo que mejora significativamente la eficiencia del cuidado. Ayuda a los cuidadores a trasladar a pacientes inmóviles a la sala de estar, el baño o el aseo. En resumen, esto reduce considerablemente el esfuerzo físico del cuidador y disminuye el riesgo de lesiones secundarias durante el proceso de transferencia.
- Este producto es desmontable, fácil de transportar y conveniente para almacenar.

### COMPONENTES DEL PRODUCTO

#### Lista de Piezas:

1. Respaldo x1
2. Estructura principal x1
3. Asiento x1
4. Asiento (con orificios) x1
5. Adaptador de corriente x1
6. Accesorios de montaje x1
7. Patas con ruedas con freno x2

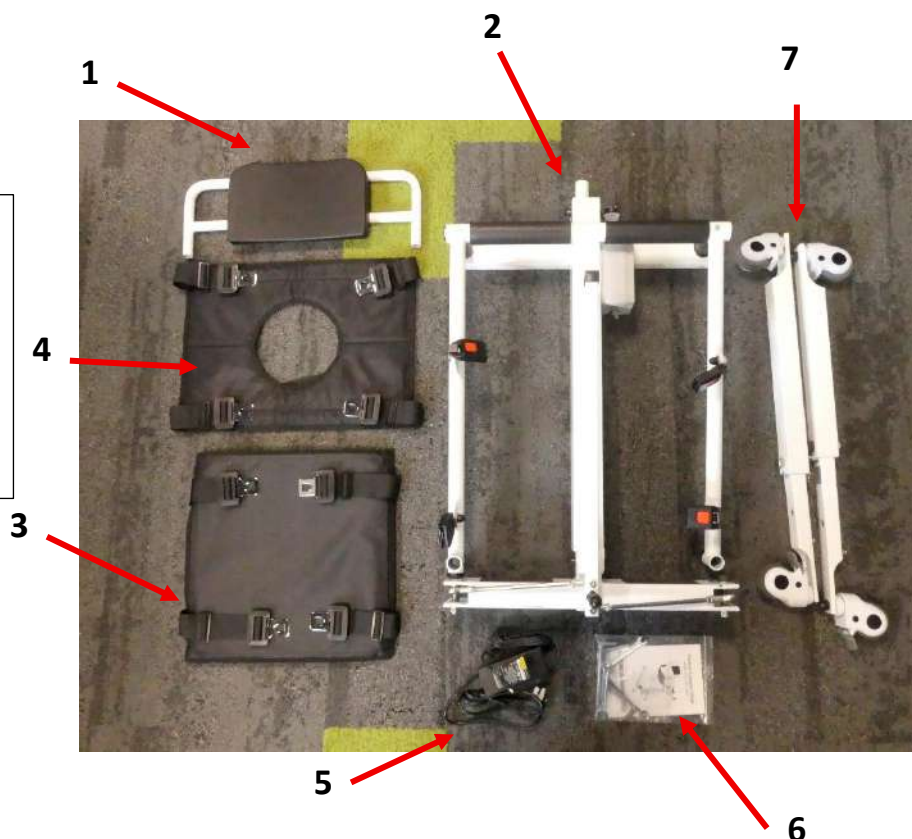

## PRECAUCIONES DE SEGURIDAD

Esta silla de transferencia es un producto activo, no estéril y reutilizable. Por favor, lea el manual de instrucciones para el uso correcto de este producto. Si tiene necesidades específicas, póngase en contacto con el distribuidor local autorizado o con el servicio postventa.



### Advertencia de Seguridad

- Por favor, guarde este manual en un lugar accesible y consérvelo adecuadamente. Este manual de instrucciones explica claramente cómo utilizar el equipo de manera segura y correcta para evitar cualquier daño o perjuicio a usted mismo o a otros.
- Es esencial utilizar un adaptador compatible con este producto durante la carga.
- Esta silla no está recomendada para su uso en la ducha. Si es necesario utilizarla en la ducha, debe apagar la alimentación y colocar la cubierta impermeable en el puerto de carga.
- La luz del adaptador se enciende en rojo durante la carga. La carga se detiene automáticamente cuando la batería está completamente cargada y el indicador se vuelve verde.
- No abra la caja de la batería mientras está cargando.
- No utilice el producto durante la carga.
- No utilice este producto si el peso supera los 150 kg.
- Mantenga el producto fuera del alcance de los niños para evitar lesiones.
- Está estrictamente prohibido utilizar la silla si hay objetos que obstruyan su funcionamiento, ya que esto puede dañar el dispositivo.
- Nuestra empresa no se hace responsable de cualquier pérdida o daño resultante del incumplimiento de estas advertencias e instrucciones de seguridad. Por favor, preste especial atención a estas indicaciones.
- Nunca utilice una silla de transferencia que no funcione correctamente o que esté dañada.
- Verifique dos veces las hebillas de seguridad después de asegurar al paciente.
- Siempre extienda completamente la base cuando realice transferencias estáticas.
- Si la silla de transferencia no funciona correctamente o si los frenos de las ruedas están defectuosos, deje de utilizarla y póngase en contacto con su distribuidor local o servicio postventa.
- Para reducir el riesgo de incendio y descarga eléctrica, no coloque la silla ni la batería en un ambiente húmedo.
- Si el equipo emite humo o presenta cualquier otra condición anormal que pueda representar un peligro (como incendio), desconecte inmediatamente la alimentación y póngase en contacto con su distribuidor local o servicio postventa.
- Si la batería o los componentes eléctricos se mojan, lo que puede causar situaciones peligrosas (como un cortocircuito), retire inmediatamente la caja de la batería y póngase en contacto con su distribuidor local o servicio postventa.
- No desmonte ni modifique el equipo. Las modificaciones no autorizadas anularán la garantía.
- Antes de cargar la silla, asegúrese de que el cable de alimentación no esté dañado. No utilice un cargador dañado. Póngase en contacto con su distribuidor local o servicio postventa.
- En caso de tormenta o rayos, desconecte la alimentación y suspenda la carga.
- No toque el cable de alimentación del cargador con las manos mojadas para evitar descargas eléctricas.
- No utilice insecticidas, alcohol, disolventes o líquidos químicos para limpiar el equipo, ya que esto puede provocar el desprendimiento o deterioro de la superficie del dispositivo.
- La vida útil recomendada de la silla de transferencia es de cinco años bajo condiciones de uso normal. Un uso prolongado puede provocar el envejecimiento del mecanismo, fallos de funcionamiento o incluso accidentes. Por favor, póngase en contacto con una agencia de reciclaje de dispositivos médicos calificada para su reciclaje y sustitución adecuada.
- No toque los puertos eléctricos, ya que esto podría causar lesiones al paciente.
- Todo mantenimiento, reparación o sustitución de piezas debe ser realizado por personal cualificado y autorizado. Cualquier intervención no autorizada anulará la garantía.
- Esta silla de transferencia está equipada con cuatro ruedas con frenos. Antes de mover la silla, asegúrese de que los cuatro frenos estén desbloqueados. Una vez que llegue al lugar de destino, pise los pedales de freno para bloquear las ruedas.
- Al transferir al paciente al lugar de destino, el cuidador debe bajar la silla a una altura adecuada asegurando la seguridad para evitar lesiones o daños materiales.  
Al bajar la silla, deténgase antes de llegar al objeto de destino (sofá, banco, cama, inodoro, etc.) y luego pulse brevemente el botón de descenso para ajustar la altura gradualmente.  
Si el objeto de destino es duro, evite el contacto directo con la silla de transferencia (deje un espacio de 1 a 2 cm).
- La vida útil de esta silla de transferencia en uso clínico es de cinco años. Esto depende no solo de la resistencia estructural, sino también de las condiciones de uso, los hábitos del usuario y el mantenimiento adecuado.
- Antes de sentarse en la silla de transferencia, asegúrese de que el freno de las ruedas delanteras esté correctamente bloqueado para evitar movimientos; de lo contrario, existe riesgo de vuelco o caída.
- Antes de mover la silla, asegúrese de que el respaldo esté correctamente bloqueado y que el paciente esté debidamente asegurado.

- Está prohibido cargar la batería durante o después de una ducha mientras la silla aún esté mojada.
- No utilice la silla de transferencia sin la presencia de un cuidador, ya que esto puede provocar lesiones.
- El paciente NO es el operador previsto. Cuando el paciente esté sentado solo en la silla de transferencia, no debe operarla por sí mismo (en caso de que haya obstáculos debajo del asiento). No presione el botón de subida/bajada sin la ayuda de un cuidador, ya que el paciente puede no darse cuenta de los obstáculos bajo el asiento.
- Cuando el cuidador utilice la silla de transferencia, no mueva la silla si el bloqueo no está activado y si el cinturón de seguridad del paciente no está abrochado, ya que esto podría causar lesiones.
- La silla de transferencia no debe ser sometida a mantenimiento o reparación mientras el paciente esté sentado en ella.
- Mantenga los pies alejados del motor de la columna para evitar lesiones cuando la silla esté descendiendo.

#### PREVENCIÓN DE INTERFERENCIAS ELECTROMAGNÉTICAS

- No utilice transmisores de radio portátiles cuando la silla de transferencia esté encendida y evite acercarse a sistemas de transmisión de radio, como estaciones de radio.
- En condiciones extremas, pueden producirse interferencias electromagnéticas entre este dispositivo y otros equipos. No utilice este dispositivo cerca de equipos sensibles o de equipos que puedan generar fuertes interferencias magnéticas.
- Precaución: Los teléfonos móviles o los sistemas antirrobo pueden afectar el funcionamiento normal de la silla.

#### LO QUE NECESITA SABER ANTES DEL PRIMER USO

- Por favor, no utilice la silla de transferencia antes de leer y comprender completamente este manual.
- La capacidad de carga máxima de esta silla de transferencia es de 150 kg y está limitada a una sola persona.
- El cuidador debe tener la fuerza física, la inteligencia y la resistencia necesarias para operar la silla de transferencia de forma segura. No debe tener discapacidad visual y debe ser capaz de leer y comprender el manual sin dificultad. Antes del primer uso, practique varias veces sin pasajero.
- No utilice la silla en condiciones de poca luz ni si tiene visión borrosa.
- El grado de impermeabilidad de este producto es IP54. No lo exponga a la humedad ni lo utilice en la ducha de forma prolongada. El producto solo puede utilizarse en la ducha si la batería ha sido retirada previamente.
- No utilice la silla de transferencia si la temperatura es inferior a 10°C o superior a 40°C.
- Por favor, cargue la batería antes de utilizar la silla por primera vez.
- Cuando la temperatura ambiente sea inferior a 0°C, no cargue la batería para evitar daños o lesiones.
- Antes de desempacar, revise si el embalaje está dañado, en caso de que necesite solicitar reparación o reemplazo. Sin el embalaje original, no se aceptarán devoluciones.

#### Principio de Funcionamiento Eléctrico:

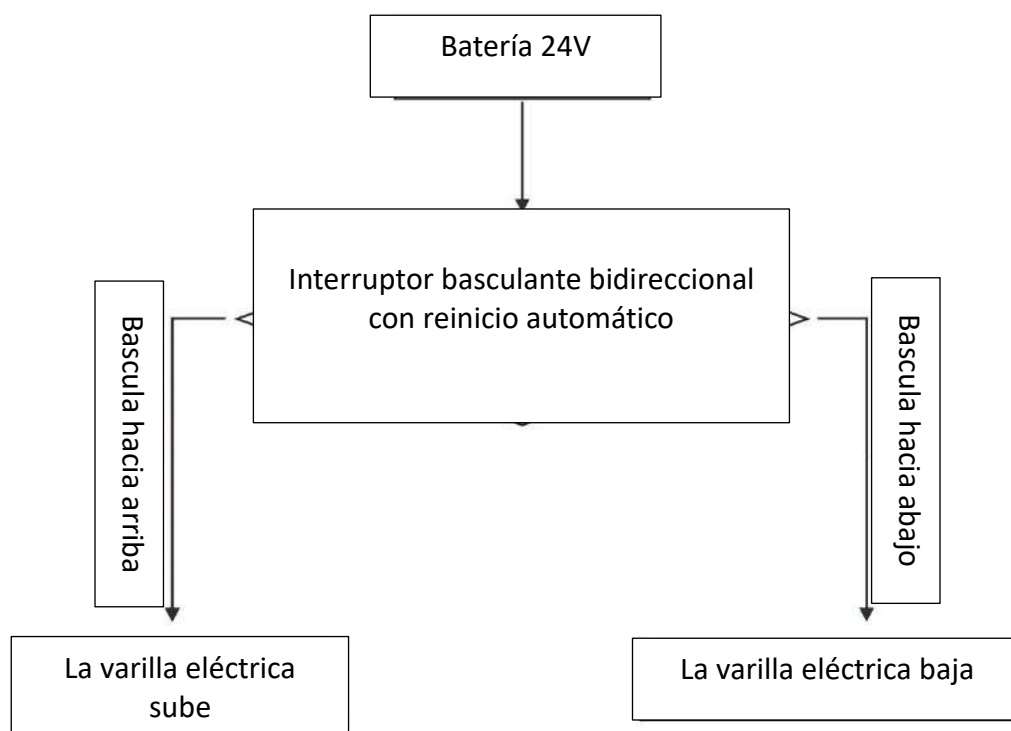



1. Primero, retire los tornillos preinstalados en ambos lados del marco, así como los tornillos preinstalados en las patas izquierda y derecha.

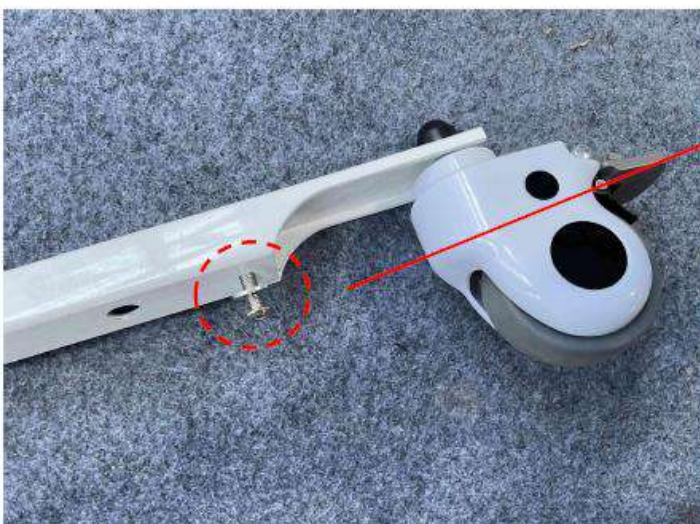

2. A continuación, instale ambas patas en el marco (asegúrese de distinguir correctamente el lado izquierdo y el lado derecho), luego conecte las dos barras de conexión a la base del marco, como se muestra en el diagrama. (Nota: Por favor, siga estrictamente el orden de instalación izquierda y derecha.)

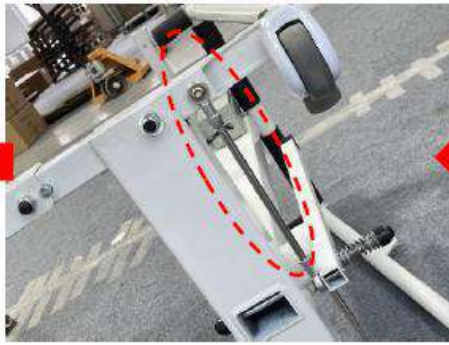
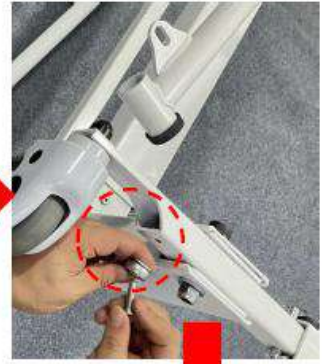

3. Levante el marco hasta que los reposabrazos estén en la posición fija, instale el cojín del asiento, abroche el cinturón de seguridad y luego instale el respaldo.



- Después de la carga, el producto puede utilizarse normalmente. La altura se puede ajustar hacia arriba y hacia abajo hasta el nivel deseado.
- Antes de usar, es esencial verificar que el eje central del marco esté correctamente insertado para garantizar la seguridad.
- Según la altura deseada, presione el botón de elevación hasta alcanzar la altura adecuada, luego suéltelo para detenerse. Si no se suelta el botón, el producto se detendrá automáticamente en su punto más alto. La fuente de alimentación de este producto está diseñada para funcionar a baja tensión, por lo que puede utilizarse con seguridad.

#### Diagrama del Controlador del Producto :

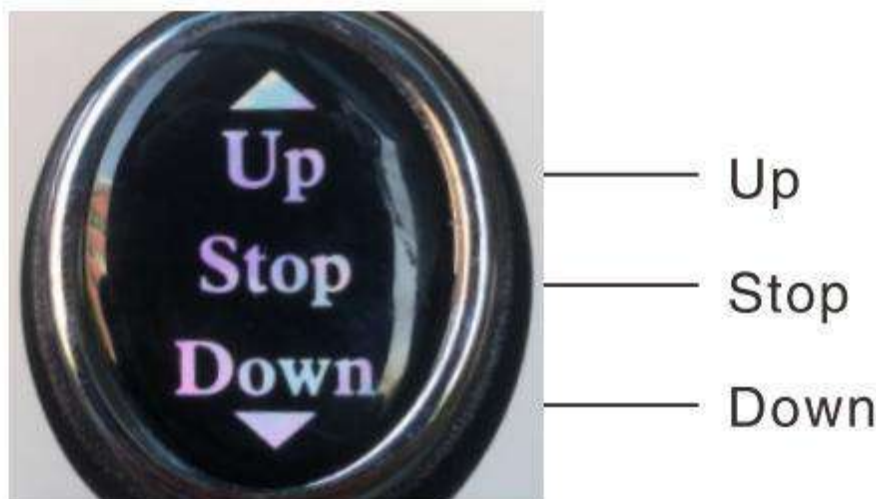

#### **SOLUCIÓN DE PROBLEMAS**

Si la silla de transferencia no puede subir ni bajar, utilice el cargador para ayudar a identificar el problema. El cargador tiene una luz indicadora. Siga la siguiente guía para la solución de problemas:

##### Verifique si la batería está cargada:

Paso 1: Conecte solo el lado de la batería al cargador.

- Sin luz en el cargador → La batería está vacía y necesita ser recargada.
- Luz verde, pero la silla de transferencia no se mueve → La batería puede estar dañada.

Paso 2: Luego conecte ambos extremos del cargador.

- Si el cargador no tenía luz antes y ahora muestra luz roja → La batería se está cargando.
- Si la luz permanece verde o parpadea → Es probable que la batería esté dañada.
- Si el cargador tenía luz verde antes, y después de conectar ambos extremos permanece verde o cambia rápidamente de rojo a verde → Es probable que la batería esté dañada.

Nota: Si el problema persiste después de estas verificaciones, por favor contacte a su proveedor de servicio o al fabricante para reemplazar la batería.

#### **MANTENIMIENTO Y DESINFECCIÓN**

- Se recomienda limpiar el aro del asiento con un paño de algodón suave y alcohol antes de usarlo, y luego desinfectarlo después de la limpieza.
- La silla de transferencia y sus accesorios deben limpiarse con alcohol médico u otros desinfectantes no corrosivos.
- Durante la limpieza y desinfección, no cargue ni utilice la silla de transferencia.
- Está estrictamente prohibido lavar o desinfectar la silla de transferencia y sus accesorios por inmersión en líquidos.
- Está estrictamente prohibido utilizar detergentes corrosivos para limpiar la silla de transferencia y sus accesorios.
- Está estrictamente prohibido utilizar desinfectantes corrosivos para desinfectar la silla de transferencia y sus accesorios.
- La silla de transferencia y sus accesorios solo pueden utilizarse después de que los agentes de limpieza y desinfección estén completamente secos.

- Cuando la silla de transferencia no se utilice durante un período prolongado, se recomienda sacarla y cargarla regularmente para evitar fallos de la batería.
- No deje la silla de transferencia conectada de forma continua. Se recomienda utilizar la batería al menos una vez por semana y descargarla completamente antes de volver a cargarla.
- Aunque las baterías de litio no tienen efecto memoria, esta práctica ayuda a prolongar la vida útil de la batería.
- La batería debe ser desechada de acuerdo con las normativas locales cuando la silla de transferencia sea retirada de uso.
- No es necesario limpiar ni realizar mantenimiento a la silla de transferencia después de cada uso. Cuando la batería esté descargada, simplemente cárguela para continuar usándola normalmente.
- Si se observa movimiento brusco o sacudidas durante la elevación o el descenso, aplique una pequeña cantidad de aceite lubricante eléctrico en los dos ejes largos.
- Después de un cierto tiempo de uso, verifique que los tornillos de cada parte no estén sueltos. Si es necesario, apriételes de inmediato.
- La fuente de alimentación interna de esta silla de transferencia funciona con corriente continua (DC) de bajo voltaje.
- Si hay agua en la superficie de la silla, puede secarse con una toalla. Nunca sumerja la silla de transferencia en agua.
- **Lista de verificación :**  
Para mantener la silla de transferencia en buen estado, verifique antes de cada uso e inspeccione regularmente lo siguiente:

Elementos a Verificar	En cualquier momento	Semanalmente	Mensualmente
Cuatro ruedas	X		
Correas de bloqueo	X		
Nivel de batería	X		
Funcionamiento del panel de control	X		
Limpieza	X		
Tornillos y sujetadores		X	
Columna del motor de elevación			X
Estabilidad del marco			X
Estado del asiento			X
Frenos	X		

#### Condiciones de Funcionamiento :

- Rango de temperatura ambiente: +10°C a +40°C
- Rango de humedad relativa: 30% a 75%
- Rango de presión atmosférica: 700 hPa a 1060 hPa
- Entorno requerido: Interior, seco, con poco polvo, libre de materiales corrosivos o inflamables.

#### Condiciones de Almacenamiento :

- Temperatura ambiente: 0°C a +50°C
- Humedad relativa: ≤ 93%
- Rango de presión atmosférica: 500 hPa a 1060 hPa
- Entorno requerido: Sin gases corrosivos, en una habitación bien ventilada.

## CARACTERÍSTICAS TÉCNICAS

- Tipo de movilidad: Uso en interiores
- Grado de impermeabilidad: IP54
- Dimensiones totales: Ancho 60,5 cm x Profundidad 87 cm  
Espacio entre las patas: De 60,5 a 91 cm. Equipado con 2 ruedas con freno. Ancho útil dentro del bastidor: 51 cm.  
Altura de las empuñaduras: De 86,5 a 122 cm. Altura del asiento ajustable gracias a las correas de asiento regulables.
- Respaldo desmontable: Ancho 33 cm x Alto 20 cm.
- Peso neto: 33,5 kg
- Capacidad de carga: 150 kg
- Batería de ion-litio: 2Ah, 44,4Wh
- Motor: DC24V

## GARANTÍA

Este producto está garantizado por un período de dos años a partir de la fecha de compra por parte del usuario. IDENTITÉS proporcionará piezas de repuesto para cualquier componente que se rompa debido a un defecto de fabricación, diseño o material. Por favor, contacte al distribuidor donde adquirió el producto si necesita realizar un reclamo de garantía.

Las averías resultantes de daños accidentales, mal uso, modificaciones o desgaste normal no están cubiertas por esta garantía. Para aplicar la garantía, póngase en contacto con el vendedor donde realizó la compra.

La garantía cubre únicamente defectos de fabricación y estructurales (excluyendo piezas de desgaste: ruedas, frenos, empuñaduras, desgaste natural del tapizado y la espuma, componentes plásticos, etc.).

Componentes electrónicos: Garantía de 6 meses para el motor, cargador, baterías, cables y fusibles.



Identités – ZA Pole 49  
Bd de la Chanterie  
49124 Saint Barthélemy d'Anjou



Poids maximum autorisé 150 kg  
Maximum weight authorized 150 kg  
Peso máximo permitido 150 kg





**TRANSFERSTUHL MADAGASCAR**

*Gebrauchsanweisung*

MEDIZINISCHES GERÄT



**TRANSFERSTOEL MADAGASCAR**

*Gebruiksaanwijzing*

MEDISCH HULPMIDDEL



**CADEIRA DE TRANSFERÊNCIA MADAGASCAR**

*Manual de Utilização*

DISPOSITIVO MEDICO



**SEDIA PER TRASFERIMENTO MADAGASCAR**

*Manuale d'uso*

DISPOSITIVO MEDICO



**PŘENOSNÍ ŽIDLE MADAGASKAR**

*Návod k použití*

LÉKAŘSKÉ ZAŘÍZENÍ



**FOTEL TRANSPORTOWY MADAGASKAR**

*Instrukcja obsługi*

WYROBY MEDYCZNE



**ΚΑΡΕΚΛΑ ΜΕΤΑΦΟΡΑΣ MADAGASCAR**

*Οδηγίες χρήσης*







ΙΑΤΡΙΚΗ ΣΥΣΚΕΥΗ





**REF. 822275**





**SYMBOL AUF DEM ETIKETT ODER IN DER GEBRAUCHSANWEISUNG**  
**SYMBOL OP HET ETIKET OF IN DE GEBRUIKSAANWIJZING**  
**ΣÍΜΒΟΛΟ ΠΡΕΣΤΕΝΤΕ ΝΑ ΕΤΙΚΕΤΑ ΟΥ ΝΟ ΜΑΝΟΥΑΛ ΔΕ ΙΝΣΤΡΟΨΕΣ**  
**Λ'ΕΤΙΧΕΤΤΑ Ο ΝΕΛ ΜΑΝΟΥΑΛΕ Δ'ΙΣΤΡΟΖΙΟΝΙ**  
**ΝΑ ŠΤÍΤΚU ΝΕΒΟ V ΝÁVΟDU K ΡΟΥŽÍΤÍ**  
**ΝΑ ΕΤΥΚΙΕCΙΕ LUB W ΙΝΣΤΡΟΚCΙ ΟΒSŁUGI**  
**Η ΕΤΙΚΕΤΑ Ή ΣΤΟ ΦΥΛΛΑΔΙΟ ΟΔΗΓΙΩΝ ΧΡΗΣΗΣ**

	Adresse des Herstellers Adres van de fabrikant Endereço do fabricante Indirizzo del produttore Adresa výrobc Adres producenta Διεύθυνση κατασκευαστή		Bitte die Gebrauchsanweisung beachten Uitnodiging om de gebruiksaanwijzing te raadplegen Convite para consultar o manual de instruções Invito a consultare il manuale d'uso Pozvánka k prostudování návodu k použití Zalecenie zapoznania się z instrukcją obsługi Πρόσκληση για αναφορά στο εγχειρίδιο χρήσης
	Herstellungsdatum Productiedatum Data di fabbricazione Data de fabricaço Datum výroby Data produkcji Ημερομηνία κατασκευής		Sicherheitsanweisungen beachten Volg de veiligheidsinstructies Respeitar as instruções de segurança Rispettare le istruzioni di sicurezza Dodržujte bezpečnostní pokyny Przestrzegać zasad bezpieczeństwa Τηρείτε τις οδηγίες ασφαλείας
	Chargennummer Batchnummer Número de lote Numero di lotto Datum výroby Numer partii Αριθμός παρτίδας		CE-Konformität CE-conformiteit Conformidade CE Conformità CE Shoda CE Zgodność CE Συμμόρφωση CE

	Produktnummer Productreferentie Referência do produto Riferimento del prodotto Odkaz na produkt Odniesienie do produktu Αναφορά προϊόντος		Empfindlich gegen Feuchtigkeit Gevoelig voor vocht Sensível à umidade Sensibile all'umidità Citlivé na vlhkost Wrażliwy na wilgoć Ευαίσθητο στην υγρασία
	Maximales Benutzergewicht Maximaal gebruikersgewicht Peso máximo do usuário Peso massimo dell'utilizzatore Maximální hmotnost uživatele Maksymalna waga użytkownika Μέγιστο βάρος χρήστη		Medizinisches Gerät Medisch hulpmiddel Dispositivo médico Dispositivo medico Lékařské zařízení Wyroby medyczne Ιατρική συσκευή



## BEDIENUNGSANLEITUNG DE

### WICHTIG

Dieses Handbuch dient ausschließlich als Referenz für die Bedienung des Produkts. Bitte lesen und verstehen Sie das Benutzerhandbuch, bevor Sie das Gerät verwenden, da der Hersteller keine Verantwortung oder Haftung für Schäden übernehmen kann, die entstehen, wenn dieses Handbuch für andere Zwecke verwendet wird oder wenn der Benutzer seiner Verpflichtung zur Durchführung von Wartungsmaßnahmen nicht nachkommt oder Warnhinweise ignoriert.

Machen Sie sich mit dem Gerät vertraut, indem Sie dieses Handbuch vor der Inbetriebnahme lesen. Wenn Sie einen Teil dieses Handbuchs nicht verstehen oder zusätzliche Dienstleistungen benötigen, wenden Sie sich bitte an den örtlichen, von unserem Unternehmen autorisierten Händler. Die folgenden Symbole werden verwendet, um Warnungen und Vorsichtsmaßnahmen zu kennzeichnen. Sie werden im gesamten Benutzerhandbuch verwendet und sind sehr wichtig! Es ist unbedingt erforderlich, dass Sie die angegebenen Warnungen und Sicherheitsinformationen beachten.

- Dieser Hebetransferstuhl wurde speziell für kurze Innenstrecken von behinderten, älteren oder schwachen Personen unter 150 kg entwickelt, z. B. für den Transfer zwischen Bett, Sofa, Rollstuhl, Toilette, Tisch und Badezimmer. Er ist ein ideales Hilfsmittel für den Einsatz in Privathaushalten, Krankenhäusern, Pflegeheimen und auf ebenen Wegen. Der Einsatz im Außenbereich, wie auf Rasenflächen, Schotterwegen, Steigungen über 6° oder auf Fahrbahnen, wird nicht empfohlen.
- Pflegende können Patienten leicht transferieren, indem sie die Steuerungstaste des Stuhls bedienen, was die Pflegeeffizienz erheblich steigert. Dies unterstützt Pflegende dabei, bewegungsunfähige Patienten in ein Wohnzimmer, auf die Toilette oder in ein Badezimmer zu transferieren. Zusammengefasst reduziert dies die Arbeitsintensität der Pflegenden erheblich und verringert das Risiko von Folgeverletzungen während des Transfers.
- Dieses Produkt ist abnehmbar, einfach zu transportieren und zu lagern.

## PRODUKTCOMPONENTEN

### Teileliste :

1. Rückenlehne x1
2. Hauptgestell x1
3. Sitzfläche x1
4. Sitzfläche (mit Löchern) x1
5. Netzadapter x1
6. Montagezubehör x1
7. Beine mit gebremsten Rädern x2

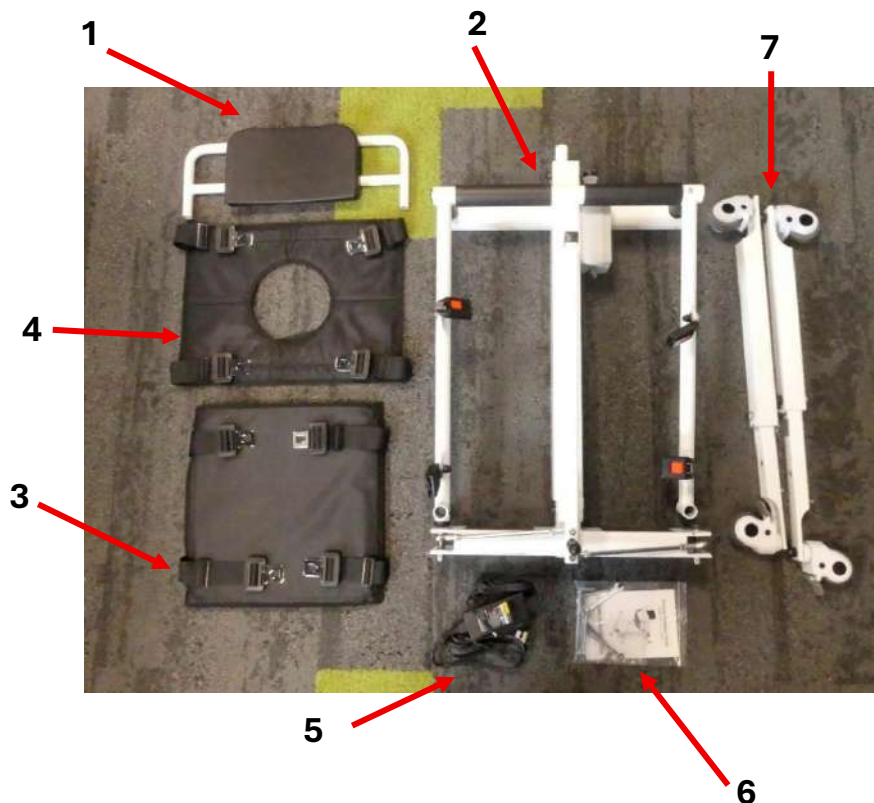

## GEBRAUCHSVORSICHTEN

Dieser Transferstuhl ist ein aktives, nicht steriles und wiederverwendbares Produkt. Bitte lesen Sie das Benutzerhandbuch, um dieses Produkt korrekt zu verwenden. Bei speziellen Anforderungen wenden Sie sich bitte an den örtlichen autorisierten Händler oder den Kundendienst.



### Achtung auf die Sicherheit

- Bitte dieses Handbuch an einem leicht zugänglichen Ort aufbewahren und sorgfältig aufbewahren. Dieses Benutzerhandbuch zeigt klar, wie das Gerät sicher und korrekt verwendet wird, um Schäden oder Verluste für Sie selbst und andere zu vermeiden.
- Es ist zwingend erforderlich, den für dieses Produkt kompatiblen Adapter beim Aufladen zu verwenden.
- Dieser Stuhl ist nicht für die Nutzung unter der Dusche empfohlen. Wenn eine Nutzung unter der Dusche notwendig ist, müssen die Stromversorgung ausgeschaltet und die wasserdichte Abdeckung auf dem Ladeanschluss angebracht werden.
- Die Kontrollleuchte des Adapters leuchtet während des Ladevorgangs rot. Der Ladevorgang stoppt automatisch, wenn die Batterie vollständig geladen ist, und die Leuchte wird grün.
- Das Batteriefach während des Ladevorgangs nicht öffnen.
- Das Produkt während des Ladevorgangs nicht verwenden.
- Das Produkt nicht verwenden, wenn das Gewicht 150 kg überschreitet.
- Das Produkt außerhalb der Reichweite von Kindern aufbewahren, um Verletzungsrisiken zu vermeiden.
- Es ist strengstens verboten, das Gerät zu benutzen, wenn Gegenstände es blockieren, da dies das Gerät beschädigen kann.
- Unser Unternehmen übernimmt keine Haftung für Verluste oder Schäden, die durch Nichtbeachtung dieser Warnungen und Sicherheitshinweise entstehen. Bitte besondere Aufmerksamkeit darauf richten.
- Verwenden Sie niemals einen nicht funktionierenden oder beschädigten Transferstuhl.
- Nach der Sicherung des Patienten die Gurte zweimal überprüfen.
- Die Füße weit genug auseinanderstellen, um statische Transfers durchzuführen.
- Wenn der Transferstuhl nicht kontrollierbar ist oder die Rollenbremse defekt ist, die Nutzung einstellen und den örtlichen Händler oder den Kundendienst kontaktieren.
- Um Brand- und Stromschlagrisiken zu verringern, das Gerät mit Batterie nicht in feuchten Bereichen aufstellen.
- Falls das Gerät Rauch entwickelt oder unter anderen gefährlichen Bedingungen (z. B. Brand) arbeitet, sofort die Stromversorgung trennen und den örtlichen Händler oder Kundendienst kontaktieren.

- Falls Batterie oder elektrische Teile nass werden, wodurch gefährliche Situationen (z. B. Kurzschluss) entstehen können, das Batteriefach sofort entfernen und den örtlichen Händler oder Kundendienst kontaktieren.
- Das Gerät nicht auseinanderbauen; Änderungen am Gerät sind nicht erlaubt. Garantie erlischt bei unbefugten Änderungen.
- Vor dem Aufladen des Geräts prüfen, dass das Netzkabel nicht beschädigt ist. Kein beschädigtes Ladegerät verwenden und den örtlichen Händler oder Kundendienst kontaktieren.
- Bei Gewitter oder Blitz die Stromversorgung trennen und das Aufladen untersagen.
- Netzkabel des Ladegeräts nicht mit nassen Händen berühren, um Stromschläge zu vermeiden.
- Keine Insektizide, Alkohol, Verdüner oder chemische Flüssigkeiten zur Reinigung verwenden, da dies die Oberfläche beschädigen kann.
- Die empfohlene Lebensdauer des Transferstuhls beträgt fünf Jahre bei normalem Gebrauch. Längere Nutzung kann Alterung des Mechanismus, Fehlfunktionen oder Unfälle verursachen. Für Recycling und Ersatz einen qualifizierten medizinischen Entsorgungsdienst kontaktieren.
- Keine elektrischen Anschlüsse berühren, um Verletzungen des Patienten zu vermeiden.
- Wartung, Reparatur oder Ersatz von Teilen darf nur von qualifiziertem, autorisiertem Personal durchgeführt werden. Unbefugte Eingriffe führen zum Garantieverlust.
- Der Transferstuhl ist mit vier gebremsten Rollen ausgestattet. Vor dem Bewegen sicherstellen, dass alle Bremsen gelöst sind; nach Erreichen der Zielposition die Bremshebel betätigen, um die Rollen zu blockieren.
- Beim Transfer des Patienten auf die Zielposition die Höhe des Stuhls vorsichtig anpassen, um Verletzungen oder Schäden zu vermeiden. Beim Absenken den Stuhl vor Annäherung an das Zielobjekt (Sofa, Bank, Bett, Toilette etc.) stoppen und den Absenknopf kurz betätigen, um die Höhe schrittweise einzustellen. Bei harten Zielobjekten direkten Kontakt vermeiden (1–2 cm Abstand lassen).
- Die Lebensdauer des Transferstuhls im klinischen Einsatz beträgt 5 Jahre, abhängig von Strukturfestigkeit, Nutzungsbedingungen, Benutzergewohnheiten und korrekter Wartung.
- Vor dem Hinsetzen auf den Stuhl sicherstellen, dass die Vorderrollenbremse aktiviert ist, um Bewegungen zu verhindern, sonst besteht Umkipp- oder Sturzgefahr.
- Vor der Bewegung prüfen, dass die Rückenlehne korrekt verriegelt und der Patient sicher sitzt.
- Die Batterie darf während oder nach der Dusche nicht geladen werden, solange der Stuhl noch feucht ist.
- Den Transferstuhl nicht ohne Begleitperson verwenden, um Verletzungen zu vermeiden.
- Der Patient ist **nicht** der vorgesehene Bediener. Wenn der Patient alleine sitzt, den Stuhl nicht selbstständig bedienen (Gefahr von Hindernissen unter dem Sitz). Nicht den Auf-/Ab-Knopf drücken, der Patient erkennt Hindernisse möglicherweise nicht.
- Beim Gebrauch durch Pflegepersonal den Stuhl nicht bewegen, wenn die Verriegelung nicht gesichert und der Patientengurt nicht geschlossen ist, sonst Verletzungsgefahr.
- Der Stuhl darf nicht gewartet oder repariert werden, während ein Patient darauf sitzt.
- Füße vom Säulenmotor fernhalten, um Verletzungen beim Absenken zu vermeiden.

## VORBEUGUNG VON ELEKTROMAGNETISCHEN STÖRUNGEN

- Das tragbare Funkgerät nicht verwenden, während der Transferstuhl eingeschaltet ist, und Abstand zu Funksystemen wie Radiosendern halten.
- In extremen Bedingungen können elektromagnetische Störungen zwischen diesem Gerät und anderen Geräten auftreten. Verwenden Sie dieses Gerät nicht zusammen mit empfindlichen Geräten oder solchen, die starke magnetische Störungen erzeugen können.
- Achtung : Mobiltelefone oder Diebstahlsicherungssysteme können die normale Nutzung beeinträchtigen.

## WAS VOR DER ERSTEN ANWENDUNG ZU WISSEN IST

- Bitte den Transferstuhl nicht verwenden, bevor dieses Handbuch vollständig gelesen und verstanden wurde.
- Die maximal zulässige Traglast dieses Transferstuhls beträgt 150 kg und ist auf eine Person begrenzt.
- Die Pflegeperson muss über die körperliche Kraft, Intelligenz und Ausdauer verfügen, um den Transferstuhl sicher zu bedienen. Sie darf keine Sehbehinderung haben und muss das Handbuch problemlos lesen und verstehen können. Vor der ersten Nutzung mehrere Übungsfahrten ohne Passagier durchführen.
- Nicht bei schlechter Beleuchtung oder unscharfem Sehen verwenden.
- Die Schutzart dieses Produkts beträgt IP54. Bitte nicht über längere Zeit Feuchtigkeit oder Wasser aussetzen. Das Produkt kann unter der Dusche verwendet werden, sofern die Batterie vorher entfernt wurde.
- Bei Temperaturen unter 10 °C oder über 40 °C den Transferstuhl nicht verwenden.
- Vor der ersten Nutzung bitte aufladen.
- Bei Umgebungstemperaturen unter 0 °C nicht aufladen, um Schäden an der Batterie und Verletzungen zu vermeiden.

- Vor dem Auspacken prüfen, ob die Verpackung beschädigt ist, falls eine Reparatur oder ein Austausch erforderlich sein sollte. Ohne Originalverpackung werden Rücksendungen nicht akzeptiert.

Elektrisches Funktionsprinzip :

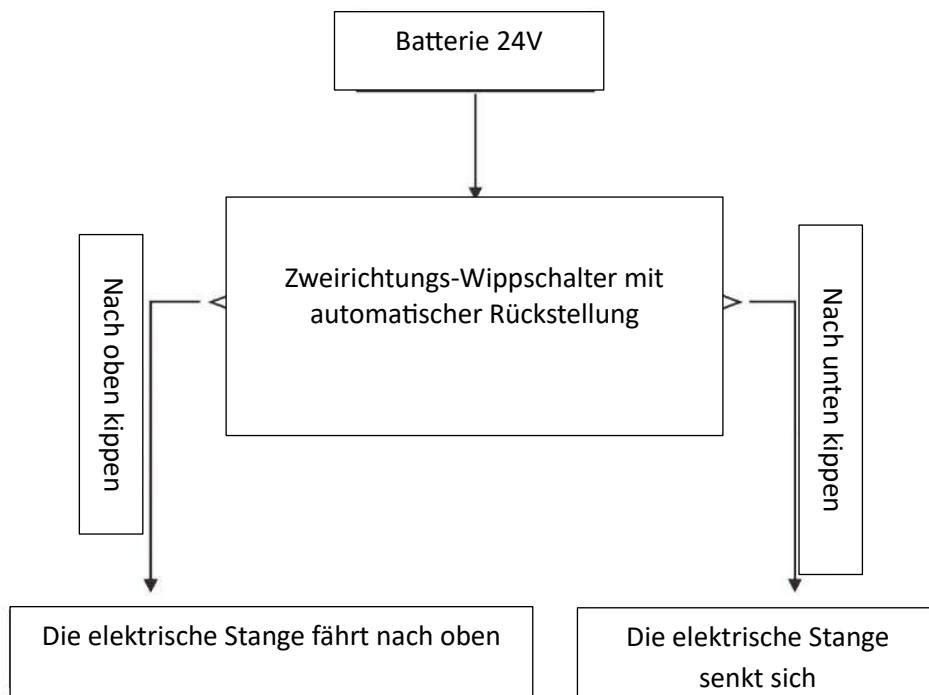

**AUFBAU UND INBETRIEBNAHME**



1. Zuerst die vorinstallierten Schrauben auf beiden Seiten des Rahmens sowie die vorinstallierten Schrauben an den linken und rechten Beinen entfernen.



2. Danach die beiden Beine am Rahmen montieren (achten Sie darauf, die linke und rechte Seite korrekt zu unterscheiden) und anschließend die beiden Verbindungsstangen an der Rahmenbasis anschließen, wie in der Abbildung gezeigt. (Hinweis: Die Reihenfolge links und rechts unbedingt beachten.)

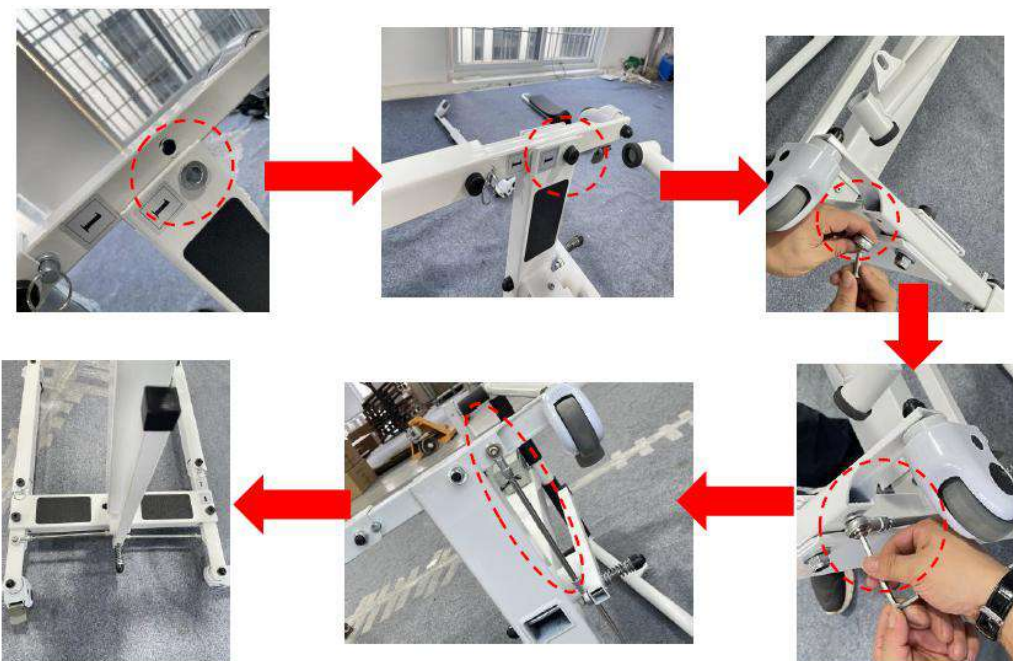

3. Den Rahmen anheben, bis die Armlehnen in der fixierten Position sind, das Sitzkissen einsetzen, den Sicherheitsgurt befestigen und anschließend die Rückenlehne montieren.

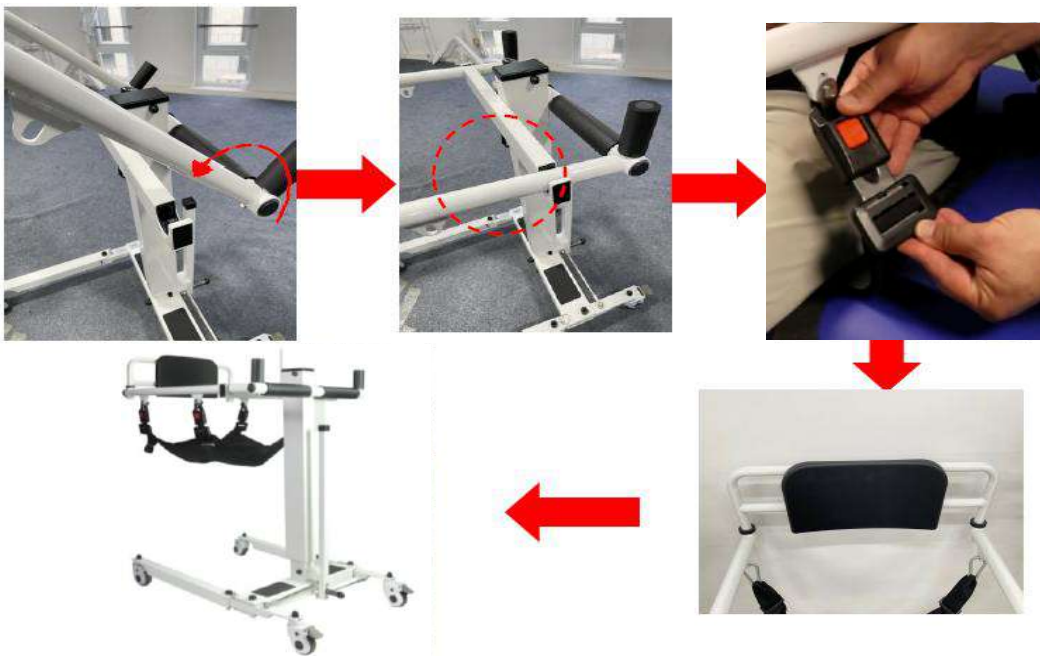

- Nach dem Aufladen kann das Produkt normal verwendet werden. Es kann in der Höhe nach oben und unten verstellt werden. Die passende Höhe kann eingestellt werden.
- Vor der Benutzung unbedingt prüfen, dass die zentrale Achse des Rahmens korrekt eingesetzt ist, um die Sicherheit zu gewährleisten.
- Je nach gewünschter Höhe den Aufwärtsknopf drücken, bis die passende Höhe erreicht ist, und dann loslassen, um anzuhalten. Wird der Knopf nicht losgelassen, stoppt das Produkt automatisch an seiner höchsten Position. Die Stromversorgung dieses Produkts ist für den Betrieb mit Niederspannung ausgelegt, sodass eine sichere Nutzung gewährleistet ist.

#### Schaltplan des Produktcontrollers :

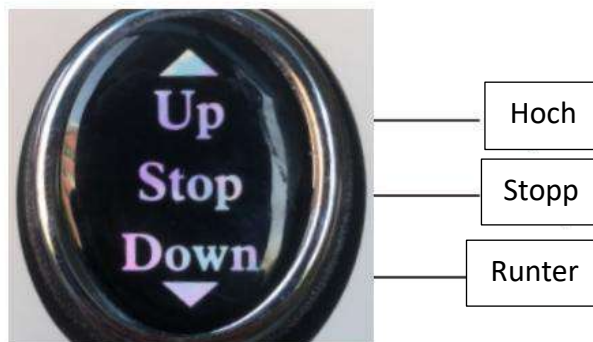

### **FEHLERSUCHE**

Wenn der Transferstuhl weder hoch- noch runterfährt, verwenden Sie bitte das Ladegerät, um das Problem zu identifizieren. Das Ladegerät verfügt über eine Kontrollleuchte. Folgen Sie der unten stehenden Anleitung zur Diagnose :

Prüfen Sie, ob die Batterie geladen ist :

**Schritt 1 :** Nur die Batterieseite mit dem Ladegerät verbinden.

- Keine Kontrollleuchte am Ladegerät → Die Batterie ist leer und muss aufgeladen werden.
- Grüne Leuchte, aber der Transferstuhl bewegt sich immer noch nicht → Die Batterie könnte beschädigt sein.

**Schritt 2 :** Anschließend beide Enden des Ladegeräts verbinden.

- Wenn das Ladegerät zuvor keine Leuchte hatte und jetzt rot leuchtet → Der Ladevorgang läuft.
- Wenn die Leuchte grün bleibt oder blinkt → Die Batterie ist wahrscheinlich beschädigt.
- Wenn das Ladegerät zuvor eine grüne Leuchte hatte und nach dem Verbinden beider Enden grün bleibt oder schnell von

rot zu grün wechselt → Die Batterie ist wahrscheinlich beschädigt.

**Hinweis :** Wenn das Problem nach diesen Prüfungen weiterhin besteht, wenden Sie sich bitte an Ihren Serviceanbieter oder den Hersteller, um die Batterie auszutauschen.

## WARTUNG UND DESINFEKTION

- Es wird empfohlen, den Sitzring vor der Nutzung mit einem weichen Baumwolltuch und Alkohol abzuwischen und anschließend nach der Reinigung zu desinfizieren. Der Transferstuhl und seine Zubehörteile sollten mit medizinischem Alkohol oder anderen nicht korrosiven Desinfektionsmitteln gereinigt werden.
- Beim Reinigen und Desinfizieren darf der Transferstuhl nicht aufgeladen oder benutzt werden.
- Es ist verboten, den Transferstuhl und sein Zubehör in Flüssigkeit zu waschen oder zu desinfizieren.
- Es ist verboten, ein korrosives Reinigungsmittel für die Reinigung des Transferstuhls und seines Zubehörs zu verwenden.
- Es ist verboten, ein korrosives Desinfektionsmittel zur Desinfektion des Transferstuhls und seines Zubehörs zu verwenden.
- Der Transferstuhl und sein Zubehör dürfen erst nach vollständigem Trocknen der Reinigungs- und Desinfektionsmittel verwendet werden.
- Wenn der Transferstuhl längere Zeit nicht benutzt wird, wird empfohlen, ihn regelmäßig herauszunehmen und aufzuladen, um einen Batterieversagen zu vermeiden.
- Den Transferstuhl nicht kontinuierlich angeschlossen lassen. Es wird empfohlen, die Batterie mindestens einmal pro Woche zu verwenden und vollständig zu entladen, bevor sie wieder aufgeladen wird. Obwohl die Lithium-Batterie keinen Memory-Effekt hat, verlängert diese Praxis ihre Lebensdauer.
- Die Batterie muss beim Entsorgen des Transferstuhls gemäß den geltenden örtlichen Vorschriften entsorgt werden.
- Es ist nicht notwendig, den Transferstuhl nach jeder Nutzung zu reinigen und zu warten. Wenn die Batterie leer ist, reicht es aus, sie aufzuladen, um das Gerät wieder normal verwenden zu können.
- Wenn beim Heben oder Senken ein Zittern festgestellt wird, eine kleine Menge elektrisches Schmieröl auf die beiden langen Achsen auftragen.
- Nach einer gewissen Nutzungsdauer prüfen, ob die Schrauben aller Teile locker sind. Bei Bedarf sofort nachziehen.
- Die interne Stromversorgung dieses Transferstuhls arbeitet mit Niederspannung Gleichstrom (DC).
- Falls Wasser auf der Oberfläche des Stuhls vorhanden ist, kann es mit einem Handtuch abgewischt werden. Den Transferstuhl niemals in Wasser eintauchen.

### • **Checkliste :**

Um den Transferstuhl in gutem Zustand zu halten, vor jeder Nutzung prüfen und regelmäßig wie folgt kontrollieren :

Artikel überprüfen :	Jederzeit	Jede Woche	Jeden Monat
Vier Rollen	X		
Verriegelungsgurte	X		
Batteriestand	X		
Funktion des Bedienfelds	X		
Sauberkeit	X		
Schrauben und Befestigungselemente		X	
Hubmotor-Säule			X
Stabilität des Rahmens			X
Zustand der Sitzfläche			X
Bremsen	X		

### **Nutzungsbedingungen :**

- Umgebungstemperaturbereich : +10 °C bis +40 °C
- Relative Luftfeuchtigkeit : 30 % bis 75 %
- Atmosphärischer Druckbereich : 700 hPa bis 1060 hPa
- Erforderliche Umgebung : Innenbereich, trocken, staubarm, frei von korrosiven oder entzündlichen Stoffen.

### **Lagerbedingungen :**

- Umgebungstemperatur : 0 °C bis +50 °C
- Relative Luftfeuchtigkeit : ≤ 93 %
- Atmosphärischer Druckbereich : 500 hPa bis 1060 hPa
- Erforderliche Umgebung : Keine korrosiven Gase, gut belüfteter Raum.

## TECHNISCHE DATEN

- Mobilitätstyp : Innenbereich
- Schutzart : IP54
- Gesamtabmessungen : Breite 60,5 × Tiefe 87 cm  
Fußspannweite : 60,5 bis 91 cm, ausgestattet mit 2 Rollen mit Bremse. Nutzbare Breite im Rahmen: 51 cm.  
Höhe der Handgriffe : 86,5 bis 122 cm. Sitzhöhe über verstellbare Gurte einstellbar.
- Abnehmbare Rückenlehne : Breite 33 × Höhe 20 cm
- Nettogewicht : 33,5 kg
- Tragfähigkeit : 150 kg
- Li-Ionen-Batterie : 2 Ah, 44,4 Wh
- Motor : DC 24 V

## GARANTIE

Dieses Produkt wird ab Kaufdatum durch den Nutzer für zwei Jahre garantiert. IDENTITÉS stellt Ersatzteile für alle Komponenten bereit, die aufgrund eines Herstellungsfehlers, eines Konstruktionsfehlers oder Materialfehlers beschädigt wurden. Wenden Sie sich an den Händler, bei dem Sie das Produkt gekauft haben, falls Sie eine Reklamation geltend machen müssen. Ausfälle, die auf Unfall, unsachgemäße Nutzung, Modifikationen oder Verschleiß zurückzuführen sind, sind von dieser Garantie nicht abgedeckt. Wenden Sie sich an den Händler, bei dem Sie das Produkt erworben haben, um die Garantie in Anspruch zu nehmen. Die Garantie deckt ausschließlich Herstellungs- und Strukturfehler ab (ausgenommen Verschleißteile: Räder, Bremsen, Griff, natürliche Abnutzung von Bezug und Schaumstoff, Kunststoffkomponenten...). Elektronische Teile sind 6 Monate abgedeckt: Motor, Ladegerät, Batterien, Kabel, Sicherungen, Steuergerät, Joystick. Die Garantie gilt unter der Voraussetzung einer sachgemäßen Nutzung des Produkts.

## GEBRUIKSAANWIJZING

NL

## BELANGRIJK

Deze handleiding is uitsluitend bedoeld als referentie voor het gebruik van het product. Lees en begrijp de gebruikershandleiding voordat u het product gebruikt, aangezien de fabrikant geen enkele aansprakelijkheid aanvaardt voor schade die ontstaat door het gebruik van deze handleiding voor andere doeleinden, of als de gebruiker zijn onderhoudsverplichtingen niet nakomt of waarschuwingen negeert.

Raak vertrouwd met het apparaat door deze handleiding te lezen voordat u het in gebruik neemt. Als u een onderdeel van deze handleiding niet begrijpt of extra service nodig heeft, neem dan contact op met de door ons bedrijf geautoriseerde lokale dealer. De volgende symbolen worden gebruikt om waarschuwingen en voorzorgsmaatregelen aan te duiden. Ze worden in de hele handleiding gebruikt en zijn zeer belangrijk! Het is essentieel dat u de opgegeven waarschuwingen en veiligheidsinformatie opvolgt.

- Deze tillift-transferstoel is speciaal ontworpen voor kortafstandsmobiliteit binnenshuis voor mensen met een handicap, ouderen of personen met een gewicht tot 150 kg, zoals transfers tussen bed, bank, rolstoel, toilet, tafel en badkamer. Het is een ideaal hulpmiddel voor gebruik in huizen, ziekenhuizen, verzorgingstehuizen en andere vlakke oppervlakken. Het gebruik buitenshuis, zoals op gras, grindwegen, hellingen boven 6° of op wegen met autoverkeer, wordt niet aanbevolen.
- Verzorgers kunnen patiënten eenvoudig verplaatsen door de knop van de stoel te bedienen, wat de efficiëntie van de zorg aanzienlijk verbetert. Dit helpt verzorgers een immobiele patiënt naar een woonkamer, toilet of badkamer te verplaatsen. Samengevat vermindert dit aanzienlijk de fysieke belasting van de verzorgers en het risico op secundaire verwondingen tijdens het transferproces.
- Het product is afneembaar, gemakkelijk te vervoeren en op te bergen.

## PRODUCTONDERDELEN

### Onderdelenlijst :

1. Rugleuning x1
2. Hoofdraam x1
3. Zitting x1
4. Zitting (met gaten) x1
5. Netadapter x1
6. Montageaccessoires x1
7. Poten met geremde wielen x2

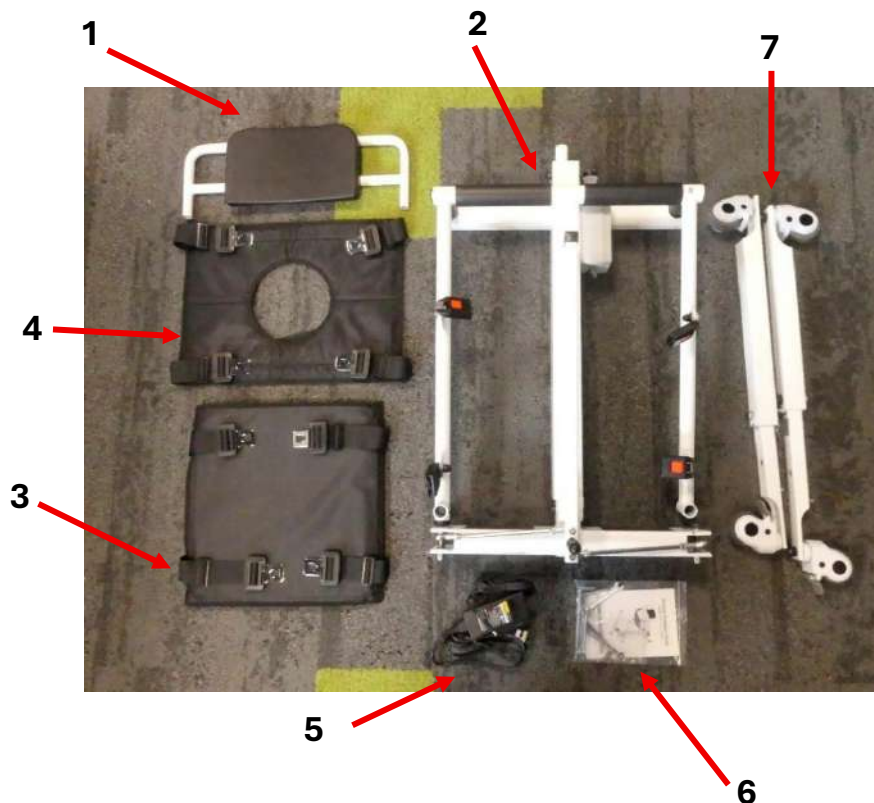

## GEBRUIKSAANWIJZING / VOORZORGSMAATREGELEN

Deze transferstoel is een actief, niet-steriel en herbruikbaar product. Lees de gebruiksaanwijzing voor correct gebruik van dit product. Als u specifieke behoeften heeft, neem dan contact op met de lokale geautoriseerde dealer of de klantenservice.



### Veiligheidshinweis

- Plaats deze handleiding op een gemakkelijk toegankelijke plaats en bewaar deze goed. Deze handleiding geeft duidelijk aan hoe de apparatuur veilig en correct kan worden gebruikt om schade of verlies voor uzelf en anderen te voorkomen.
- Gebruik uitsluitend de adapter die compatibel is met dit product bij het opladen.
- Deze stoel is niet aanbevolen voor gebruik in de douche. Als het gebruik in de douche noodzakelijk is, moet de stroom altijd worden uitgeschakeld en moet de waterdichte afdekking op de laadpoort worden geplaatst.
- Het lampje van de adapter brandt rood tijdens het opladen. Het opladen stopt automatisch wanneer de batterij volledig is opgeladen en het lampje wordt groen.
- Open de batterijbehuizing niet tijdens het opladen.
- Gebruik het product niet tijdens het opladen.
- Gebruik dit product niet als het gewicht meer dan 150 kg bedraagt.
- Houd het product buiten het bereik van kinderen om letsel te voorkomen.
- Het is ten strengste verboden de machine te gebruiken als objecten de werking belemmeren, omdat dit schade aan het apparaat kan veroorzaken.
- Ons bedrijf aanvaardt geen aansprakelijkheid voor verlies of schade als gevolg van het niet naleven van deze waarschuwingen en veiligheidsinstructies. Let hier goed op.
- Gebruik nooit een transferstoel die niet functioneert of beschadigd is.
- Controleer de veiligheidsgordels twee keer na het vastzetten van de patiënt.
- Zorg ervoor dat de voeten goed uit elkaar staan bij statische transfers.
- Als de transferstoel niet bestuurbaar is of als de remmen van de wielen defect zijn, stop dan met het gebruik en neem contact op met de lokale dealer of de klantenservice.
- Om brand- en elektrocutierisico's te verminderen, plaats het apparaat met batterij niet op een vochtige plaats.
- Als de apparatuur rook afgeeft of in een andere gevaarlijke toestand verkeert (bijvoorbeeld brand), trek dan onmiddellijk de stekker uit het stopcontact en neem contact op met uw lokale dealer of de klantenservice.
- Als de batterij of elektrische onderdelen nat zijn, wat gevaarlijke situaties kan veroorzaken (zoals kortsluiting), verwijder dan onmiddellijk de batterijbehuizing en neem contact op met uw lokale dealer of de klantenservice.

- Monteer of wijzig het apparaat niet; enige ongeoorloofde wijziging leidt tot verlies van garantie.
- Controleer vóór het opladen of het netsnoer niet beschadigd is. Gebruik geen beschadigde oplader en neem contact op met uw lokale dealer of de klantenservice.
- Trek de stekker uit bij onweer of bliksem en laad niet op.
- Raak het netsnoer van de oplader niet aan met natte handen om elektrocutie te voorkomen.
- Gebruik geen insecticiden, alcohol, verdunners of chemische vloeistoffen om het apparaat schoon te maken, omdat dit loslaten of aantasting van het oppervlak kan veroorzaken.
- De aanbevolen levensduur van de transferstoel is vijf jaar bij normaal gebruik. Langdurig gebruik kan leiden tot slijtage van het mechanisme, storingen of ongelukken. Neem contact op met een gekwalificeerd medisch recyclingbedrijf voor recycling en vervanging door een nieuw apparaat.
- Raak geen elektrische poorten aan om letsel bij de patiënt te voorkomen.
- Alle onderhoud, reparatie of vervanging van onderdelen moet door gekwalificeerd en bevoegd personeel worden uitgevoerd; ongeoorloofde interventies annuleren de garantie.
- De transferstoel is uitgerust met vier wielen met remmen. Controleer vóór verplaatsing of alle vier de remmen zijn losgemaakt; nadat de stoel op de gewenste positie staat, druk op de rempedalen om de wielen te blokkeren.
- Tijdens het overzetten van de patiënt naar de bestemming moet de verzorger de stoel op een geschikte hoogte brengen, zodat veiligheid wordt gegarandeerd en letsel of schade wordt voorkomen. Bij gebruik van de dalingsfunctie, stop vooruitlopend bij het naderen van het doelobject (bank, bed, toilet, etc.), en druk kort op de dalingsknop om de hoogte geleidelijk aan te passen. Als het doelobject hard is, vermijd direct contact tussen de transferstoel en het object (houd 1–2 cm ruimte).
- De levensduur van deze transferstoel bij klinisch gebruik is 5 jaar en hangt af van structurele sterkte, gebruiksomstandigheden, gebruiksgedrag en correct onderhoud.
- Controleer vóór het zitten of de voorwielrem goed geblokkeerd is om beweging te voorkomen; anders kan de gebruiker vallen of kantelen.
- Voor verplaatsing moet het rugdeel vergrendeld zijn en de patiënt goed zitten.
- Laad de batterij niet tijdens of direct na een douche als de stoel nog nat is.
- Gebruik de transferstoel niet zonder begeleider om letsel te voorkomen.
- De patiënt is **NIET** de bedoelde bediener. Als de patiënt alleen op de transferstoel zit, bedien de stoel dan niet zelfstandig (voor het geval er obstakels onder de stoel zijn). Druk niet op de op-/neerknop; de patiënt merkt mogelijk geen obstakel op.
- Tijdens gebruik door de verzorger, verplaats de stoel niet als het slot niet vergrendeld is en de veiligheidsgordel van de patiënt niet vastzit; anders kan letsel ontstaan.
- De transferstoel mag niet worden onderhouden of gerepareerd terwijl een patiënt erop zit.
- Houd uw voeten uit de buurt van de kolommotor om letsel te voorkomen wanneer de stoel daalt.

## VOORKOMEN VAN ELEKTROMAGNETISCHE STORINGEN

- Gebruik de draagbare radiozender/ontvanger niet wanneer de transferstoel is ingeschakeld en houd afstand van radiosystemen, zoals radiostations.
- In zeer extreme omstandigheden kan elektromagnetische interferentie optreden tussen dit apparaat en andere apparaten. Gebruik dit apparaat niet samen met gevoelige apparatuur of apparaten die sterke magnetische storingen kunnen veroorzaken.
- Let op: mobiele telefoons of antidiefstalsystemen kunnen de normale werking beïnvloeden.

## WAT JE MOET WETEN VOORDAT JE HET VOOR HET EERST GEBRUIKT

- Gebruik de transferstoel niet voordat je deze handleiding volledig hebt gelezen en begrepen.
- Het maximale toegestane gewicht voor deze transferstoel is 150 kg en is beperkt tot één persoon.
- De verzorger moet fysiek, mentaal en qua uithoudingsvermogen geschikt zijn om de transferstoel veilig te gebruiken. Hij/zij mag geen visuele beperkingen hebben en moet de handleiding zonder problemen kunnen lezen en begrijpen. Oefen meerdere keren zonder passagier vóór het eerste gebruik.
- Gebruik de stoel niet bij slechte verlichting of wazig zicht.
- De waterdichtheid van dit product is IP54; stel het niet langdurig bloot aan vocht of onder de douche. Het product kan onder de douche worden gebruikt, mits de batterij vooraf wordt verwijderd.
- Gebruik de transferstoel niet bij temperaturen lager dan 10°C of hoger dan 40°C.
- Laad de stoel op vóór het eerste gebruik.
- Gebruik de lader niet bij een omgevingstemperatuur lager dan 0°C om schade aan de batterij en mogelijke verwondingen te voorkomen.

Principe van elektrische werking :

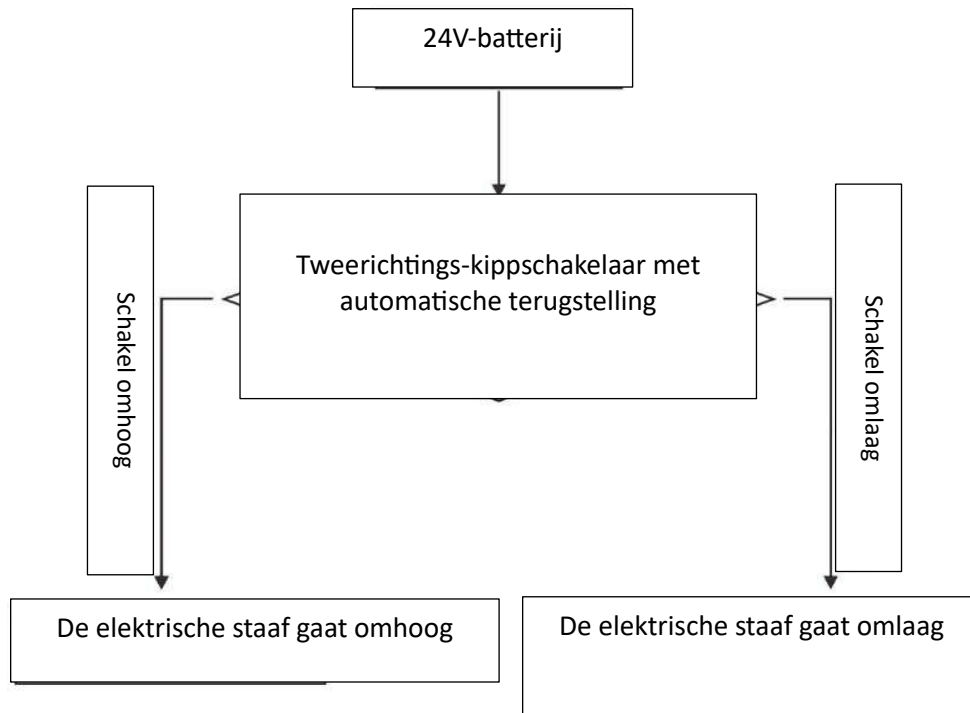

## INSTALLATIE EN INBEDRIJFSTELLING



1. Verwijder eerst de vooraf geïnstalleerde schroeven aan beide zijden van het frame, evenals de vooraf geïnstalleerde schroeven op de linker- en rechterpoten.



2. Controleer of de verpakking beschadigd is voordat je deze opent, voor het geval reparatie of ruil nodig is. Zonder originele verpakking worden retouren niet geaccepteerd.

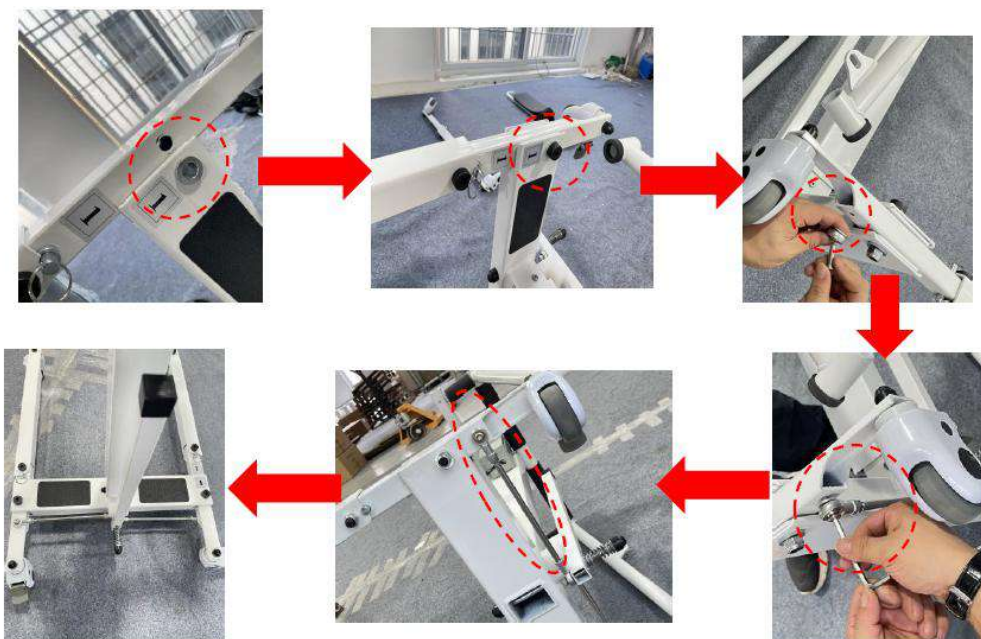

3. Til het frame op totdat de armlenningen in vaste positie staan, plaats het zitkussen, bevestig de veiligheidsriem en installeer vervolgens de rugleuning.

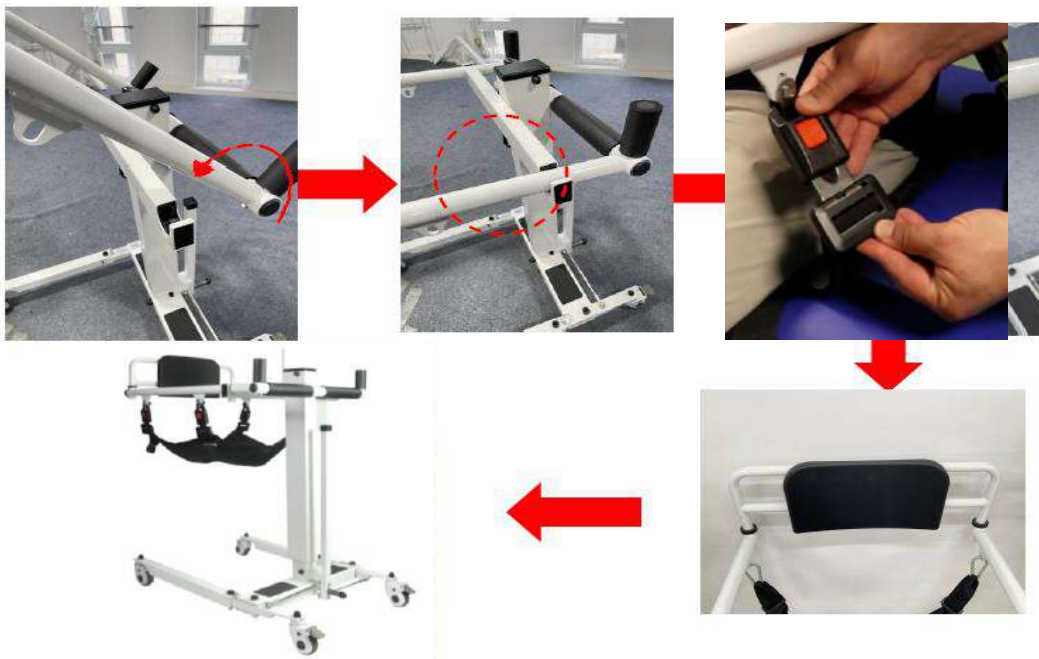

- Na het opladen kan het product normaal worden gebruikt. De hoogte kan omhoog of omlaag worden versteld. De gewenste hoogte kan worden ingesteld.
- Controleer vóór gebruik altijd of de centrale as van het frame correct is geplaatst om de veiligheid te garanderen.
- Druk, afhankelijk van de gewenste hoogte, op de omhoog-knop totdat de juiste hoogte is bereikt en laat los om te stoppen. Als de knop niet wordt losgelaten, stopt het product automatisch op het hoogste punt. De voeding van dit product is ontworpen voor laagspanning, u kunt het dus veilig gebruiken.

Schema van de productcontroller :

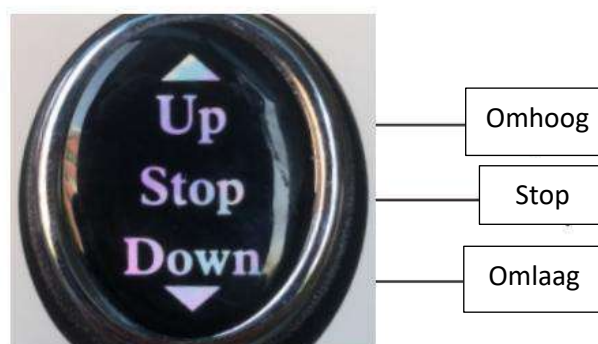

## ONDERHOUD

Als de transfervoerstoel niet omhoog of omlaag kan, gebruik dan de oplader om het probleem te identificeren. De oplader heeft een indicatielampje. Volg onderstaande gids voor de diagnose:

Controleer of de batterij is opgeladen :

Stap 1 : Sluit alleen de batterijzijde aan op de oplader.

- Geen lampje op de oplader → De batterij is leeg en moet worden opgeladen.
- Groen lampje, maar de transferstoel beweegt nog steeds niet → De batterij kan beschadigd zijn.

Stap 2 : Sluit vervolgens beide uiteinden van de oplader aan.

- Als de oplader eerder geen lampje had en nu rood wordt → Het opladen is bezig.
- Als het lampje groen blijft of knippert → De batterij is waarschijnlijk beschadigd.
- Als de oplader eerder een groen lampje had en na het aansluiten van beide uiteinden groen blijft of snel van rood naar groen gaat → De batterij is waarschijnlijk beschadigd.

Opmerking : Als het probleem na deze controles blijft bestaan, neem dan contact op met je serviceprovider of de fabrikant om de batterij te laten vervangen.

## ONDERHOUD EN DESINFECTIE

- Het wordt aanbevolen om de zittingring vóór gebruik schoon te vegen met een zachte katoenen doek en alcohol, en deze na reiniging te desinfecteren.  
De transferstoel en accessoires moeten worden gereinigd met medische alcohol of andere niet-corrosieve desinfectiemiddelen.
- Tijdens het schoonmaken en desinfecteren mag de transferstoel niet worden opgeladen of gebruikt.
- Het is verboden om de transferstoel en accessoires in een vloeistof te wassen of te desinfecteren.
- Het is verboden om een corrosief reinigingsmiddel te gebruiken voor de transferstoel en accessoires.
- Het is verboden om een corrosief desinfectiemiddel te gebruiken voor de transferstoel en accessoires.
- De transferstoel en accessoires mogen pas worden gebruikt nadat de reinigings- en desinfectiemiddelen volledig zijn opgedroogd.
- Als de transferstoel langere tijd niet wordt gebruikt, wordt aanbevolen deze regelmatig te ontladen en op te laden om batterijstoringen te voorkomen.
- Laat de transferstoel niet continu aangesloten. Het wordt aanbevolen de batterij minstens één keer per week te gebruiken en volledig te ontladen voordat u deze opnieuw oplaadt.  
Hoewel lithiumbatterijen geen geheugeneffect hebben, verlengt deze praktijk de levensduur.
- De batterij moet worden afgevoerd volgens de geldende lokale regelgeving wanneer de transferstoel wordt buiten gebruik gesteld.
- Het is niet nodig de transferstoel na elk gebruik schoon te maken en te onderhouden. Als de batterij leeg is, hoeft deze alleen opnieuw te worden opgeladen om de stoel normaal te kunnen gebruiken.  
Als tijdens het optillen of laten zakken trillingen worden waargenomen, breng dan een kleine hoeveelheid elektrische smeerolie aan op de twee lange assen.
- Controleer na een bepaalde gebruikperiode of alle schroeven niet loszitten. Draai ze indien nodig stevig aan.
- De interne voeding van deze transferstoel werkt op laagspanning gelijkstroom (DC).  
Als er water op het oppervlak van de stoel aanwezig is, kan dit met een handdoek worden afgenomen. Dompel de transferstoel nooit onder in water.
- Checklist :**  
Om de transferstoel in goede staat te houden, controleer deze vóór elk gebruik en voer regelmatig de volgende controles uit :

Controleer het artikel :	Te allen tijde	Elke week	Elke maand
Vier wielen	X		
Vergrendelingsriemen	X		
Batterijniveau	X		
Functie van het bedieningspaneel	X		
Netheid	X		
Schroeven en bevestigingselementen		X	
Hefkolom van de motor			X
Stabiliteit van het frame			X
Staat van het zitvlak			X
Remmen	X		

### Gebruiksvoorwaarden :

- Bereik van omgevingstemperatuur: +10°C tot +40°C
- Relatieve vochtigheidsbereik: 30% tot 75%
- Luchtdrukbereik: 700 hPa tot 1060 hPa
- Vereiste omgeving: Binnen, droog, met weinig stof, zonder corrosieve of brandbare materialen.

### Opslagvoorwaarden :

- Omgevingstemperatuur : 0°C tot +50°C
- Relatieve vochtigheid : ≤ 93%
- Luchtdrukbereik : 500 hPa tot 1060 hPa
- Vereiste omgeving : Geen corrosieve gassen, goed geventileerde ruimte.

## TECHNISCHE SPECIFICATIES

- Type mobiliteit : binnen
- Waterdichtheidsniveau : IP54
- Afmetingen total : breedte 60,5 x diepte 87 cm  
Voetbreedte verstelbaar van 60,5 tot 91 cm. Voorzien van 2 wielen met rem. Effectieve breedte binnen het frame: 51 cm.  
Handgriephoogte : 86,5 tot 122 cm. Zithoogte verstelbaar via verstelbare riemen van de zitting.
- Verwijderbare rugleuning : breedte 33 x hoogte 20 cm
- Nettogewicht : 33,5 kg
- Laadvermogen : 150 kg
- Li-ion batterij : 2Ah, 44,4Wh
- DC24V motor

## GARANTIE

Dit product wordt twee jaar vanaf de aankoopdatum door de gebruiker gegarandeerd. IDENTITÉS levert reserveonderdelen voor elk onderdeel dat defect is als gevolg van fabricage-, ontwerp- of materiaalfouten. Neem contact op met de distributeur waar u het product hebt gekocht voor het indienen van een garantieclaim. Defecten veroorzaakt door accidentele schade, verkeerd gebruik, wijzigingen of slijtage vallen niet onder deze garantie. Neem contact op met de verkoper waar u het product hebt gekocht om de garantie toe te passen.

De garantie dekt uitsluitend fabricage- en structurele defecten (exclusief slijtageonderdelen: wielen, remmen, handvatten, natuurlijke slijtage van bekleding en schuim, kunststof onderdelen...). Elektronische onderdelen: 6 maanden (motor, oplader, batterijen, kabels, zekeringen, controller, joystick), mits het product conform de instructies wordt gebruikt.



## INSTRUÇÕES DE USO PT

## IMPORTANTE

Este manual é utilizado apenas como referência para o funcionamento do produto. Por favor, leia e compreenda o manual de instruções antes de utilizá-lo, pois o fabricante não pode assumir qualquer consequência ou responsabilidade por quaisquer danos ocorridos ao usar este manual para outros fins, ou se o usuário não cumprir sua obrigação de realizar atividades de manutenção ou ignorar mensagens de aviso.

Familiarize-se com o aparelho lendo este manual antes de colocá-lo em serviço. Se você não compreender alguma parte deste manual ou precisar de serviços adicionais, entre em contato com o revendedor local autorizado por nossa empresa. Os seguintes símbolos são usados para identificar avisos e precauções. Eles são utilizados em todo o manual de instruções e são muito importantes! É essencial que você respeite os avisos e as informações de segurança especificadas.

- Esta cadeira de transferência elevatória é especialmente projetada para deslocamentos internos de curta distância de pessoas com deficiência, idosas ou frágeis com menos de 150 kg, como transferência entre cama, sofá, cadeira de rodas, vaso sanitário, mesa e banheiro. É uma ferramenta de movimentação ideal para uso em residências, hospitais, lares de idosos e outros pisos planos. Não é recomendado o uso em ambientes externos, como gramados, estradas de cascalho, inclinações superiores a 6° e vias de tráfego de veículos.
- Os cuidadores podem transferir os pacientes facilmente controlando o botão da cadeira, o que melhora significativamente a eficiência do cuidado. Isso ajuda os cuidadores a transferir um paciente imobilizado para uma sala de estar, banheiro ou sala de banho. Em resumo, isso reduz consideravelmente a intensidade do trabalho dos cuidadores e diminui o risco de lesões secundárias durante o processo de transferência.
- Este produto é removível, fácil de transportar e armazenar.

## COMPONENTES DO PRODUTO

### Lista de peças :

1. Encosto x1
2. Estrutura principal x1
3. Assento x1
4. Assento (com furos) x1
5. Adaptador de corrente x1
6. Acessórios de montagem x1
7. Pés com rodas com travão x2

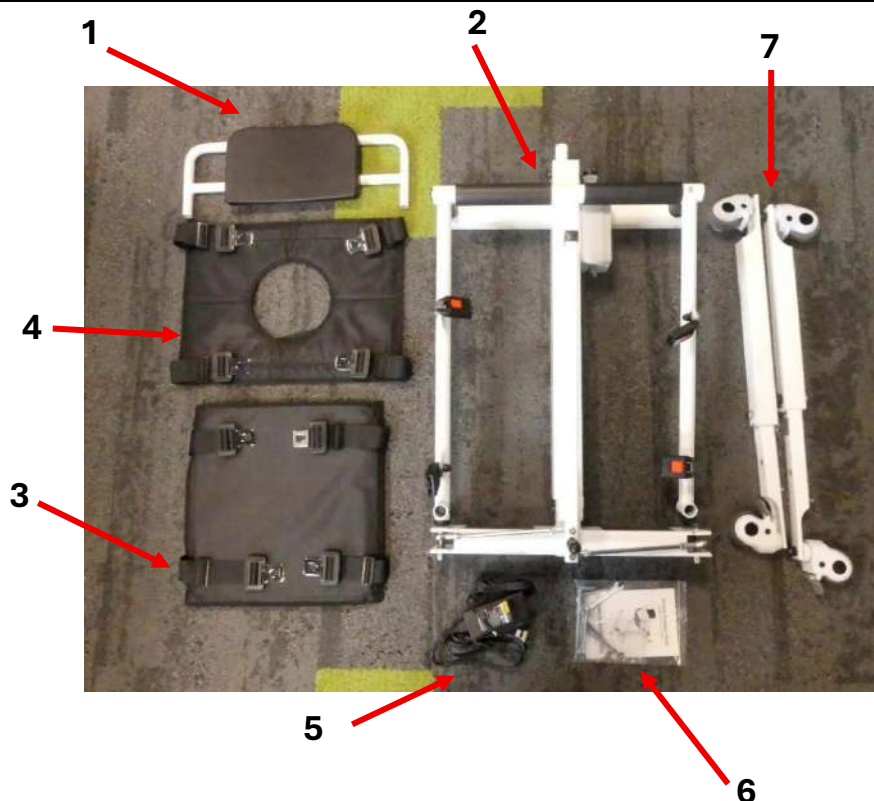

## PRECAUÇÕES DE USO

Esta cadeira de transferência é um produto ativo, não estéril e reutilizável. Por favor, leia o manual de instruções para a utilização correta deste produto. Se você tiver necessidades específicas, entre em contato com o revendedor local autorizado ou com o serviço de pós-venda.



### Atenção à segurança

- Por favor, coloque este manual em um local de fácil acesso e guarde-o adequadamente. Este manual de instruções indica claramente como usar o equipamento de forma segura e correta, a fim de prevenir qualquer dano ou perda para você e para os outros.
- É imprescindível usar o adaptador compatível com este produto durante o carregamento.
- Esta cadeira não é recomendada para uso no chuveiro. Se for necessário utilizá-la no chuveiro, você deve desligar a alimentação e colocar a tampa à prova d'água na porta de carregamento.
- O indicador do adaptador acende em vermelho durante o carregamento. O carregamento para automaticamente quando a bateria estiver totalmente carregada, e o indicador fica verde.
- Não abra o compartimento da bateria durante o carregamento.
- Não use o produto durante o carregamento.
- Não utilize este produto se o peso exceder 150 kg.
- Não coloque o produto ao alcance de crianças para evitar qualquer risco de ferimento.
- É estritamente proibido usar a máquina se houver objetos obstruindo-a, sob pena de danificar o equipamento.
- Nossa empresa não se responsabiliza por perdas ou danos resultantes do não cumprimento destes avisos e instruções de segurança. Por favor, preste atenção especial a eles.
- Nunca utilize uma cadeira de transferência que não funcione ou que esteja danificada.
- Verifique as fivelas duas vezes após a segurança do paciente.
- Abra bem os pés para realizar transferências estáticas.
- Se a cadeira de transferência não estiver sob controle ou se o freio das rodas falhar, pare de usá-la e entre em contato com o revendedor local ou serviço de pós-venda.
- Para reduzir riscos de incêndio e choque elétrico, não coloque o aparelho com a bateria em locais úmidos.
- Se o equipamento emitir fumaça ou apresentar qualquer outra condição anormal que possa ser perigosa (como incêndio), desligue imediatamente a alimentação elétrica e entre em contato com o revendedor local ou serviço de pós-venda.

- Se a bateria ou peças elétricas estiverem molhadas, o que pode gerar situações perigosas (como curto-circuito), retire imediatamente o compartimento da bateria e entre em contato com o revendedor local ou serviço de pós-venda.
- Não desmonte o equipamento; nenhuma modificação é permitida. A garantia será anulada em caso de modificação sem autorização.
- Antes de carregar o aparelho, verifique se o cabo de alimentação não está danificado. Não use um carregador danificado e contate o revendedor local ou serviço de pós-venda.
- Em caso de trovoadas ou raios, desligue a alimentação elétrica e evite carregar.
- Não toque no cabo de alimentação do carregador com as mãos molhadas para evitar risco de choque elétrico.
- Não use inseticidas, álcool, diluentes ou líquidos químicos para limpar o equipamento, pois isso pode causar descascamento ou deterioração da superfície.
- A vida útil recomendada da cadeira de transferência é de cinco anos em uso normal. O uso prolongado pode causar envelhecimento do mecanismo, mau funcionamento ou até acidentes. Contate uma agência de reciclagem de dispositivos médicos qualificada para reciclagem e substituição do equipamento.
- Não toque nas portas elétricas, para não ferir o paciente.
- Toda manutenção, reparo ou substituição de peças deve ser realizada por pessoal qualificado e autorizado. Qualquer intervenção não autorizada anulará a garantia.
- Esta cadeira de transferência possui quatro rodas com freios; antes de movê-la, certifique-se de que os quatro freios estão liberados. Após atingir a posição desejada, pressione os pedais de freio para travar as rodas.
- Durante a transferência do paciente, o cuidador deve abaixar a cadeira a uma altura adequada, garantindo a segurança para evitar ferimentos ou danos materiais. Ao usar a função de descida, aproxime-se do objeto-alvo (sofá, banco, cama ou vaso sanitário) e pressione brevemente o botão de descida para ajustar a altura gradualmente. Se o objeto-alvo for duro, evite contato direto (mantenha 1 a 2 cm de espaço).
- A vida útil clínica desta cadeira de transferência é de 5 anos, dependendo da resistência estrutural, condições de uso, hábitos do usuário e manutenção adequada.
- Antes de se sentar, verifique se o freio da roda dianteira está totalmente travado para impedir movimento; caso contrário, há risco de queda.
- Antes de se movimentar, certifique-se de que o encosto está bem travado e que o paciente está corretamente sentado.
- É proibido carregar a bateria durante ou após o banho, se a cadeira ainda estiver úmida.
- Não utilize a cadeira de transferência sem acompanhante, para evitar ferimentos.
- O paciente **NÃO** é o operador previsto. Quando o paciente estiver sentado sozinho na cadeira, não acione a cadeira sozinho (verifique se há obstáculos sob o assento). Não pressione os botões de subida/descida; o paciente pode não perceber obstáculos.
- Quando o cuidador utiliza a cadeira, não a mova se o travamento não estiver ativado ou se o cinto de segurança do paciente não estiver afivelado, para evitar ferimentos.
- A cadeira de transferência não deve ser mantida ou reparada com o paciente sentado.
- Mantenha os pés afastados do motor da coluna para evitar ferimentos durante a descida da cadeira.

## PREVENÇÃO DE INTERFERÊNCIAS ELETROMAGNÉTICAS

- Não use o transmissor-receptor de rádio portátil enquanto a cadeira de transferência estiver ligada e evite se aproximar de sistemas de transmissão de rádio, como estações de rádio.
- Em condições extremas, podem ocorrer interferências eletromagnéticas entre este aparelho e outros dispositivos. Não utilize este aparelho com equipamentos sensíveis ou que possam gerar fortes interferências magnéticas.
- Atenção: telefones celulares ou sistemas antifurto podem afetar o seu funcionamento normal.

## O QUE É PRECISO SABER ANTES DO PRIMEIRO USO

- Por favor, não utilize a cadeira de transferência antes de ter lido e compreendido completamente este manual.
- A carga máxima prevista para esta cadeira de transferência é de 150 kg, sendo limitada a uma pessoa.
- O cuidador deve ter físico, inteligência e resistência adequados para utilizar a cadeira de transferência com segurança. Não deve ter deficiência visual e deve ser capaz de ler e compreender o manual sem dificuldade. Antes do primeiro uso, pratique várias vezes sem passageiro.
- Não a utilize em condições de baixa luminosidade ou visão turva.
- O grau de proteção deste produto é IP54; não o exponha à umidade ou ao chuveiro por longos períodos. O produto pode ser usado no chuveiro, desde que a bateria seja removida antes do uso.
- Não utilize a cadeira de transferência quando a temperatura estiver abaixo de 10°C ou acima de 40°C.
- Por favor, carregue-a antes do primeiro uso.
- Quando a temperatura ambiente estiver abaixo de 0°C, não carregue a cadeira para evitar danos à bateria e possíveis ferimentos.

- Verifique se a embalagem está danificada antes de desempacotar, caso precise repará-la ou trocá-la. Sem a embalagem original, devoluções não serão aceitas.

Princípio de funcionamento elétrico :

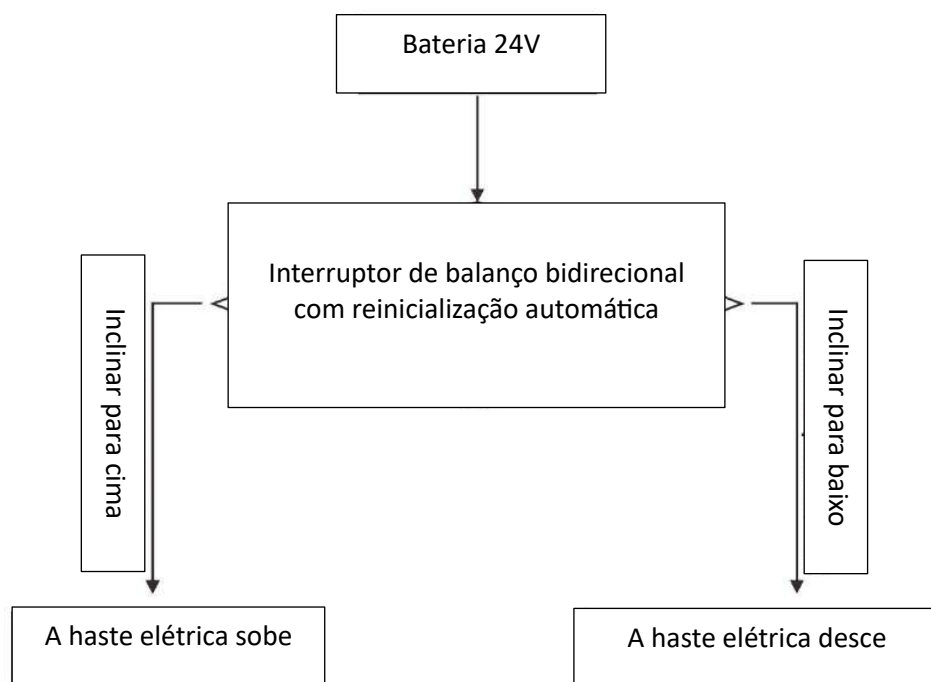

## INSTALAÇÃO E COLOCAÇÃO EM FUNCIONAMENTO

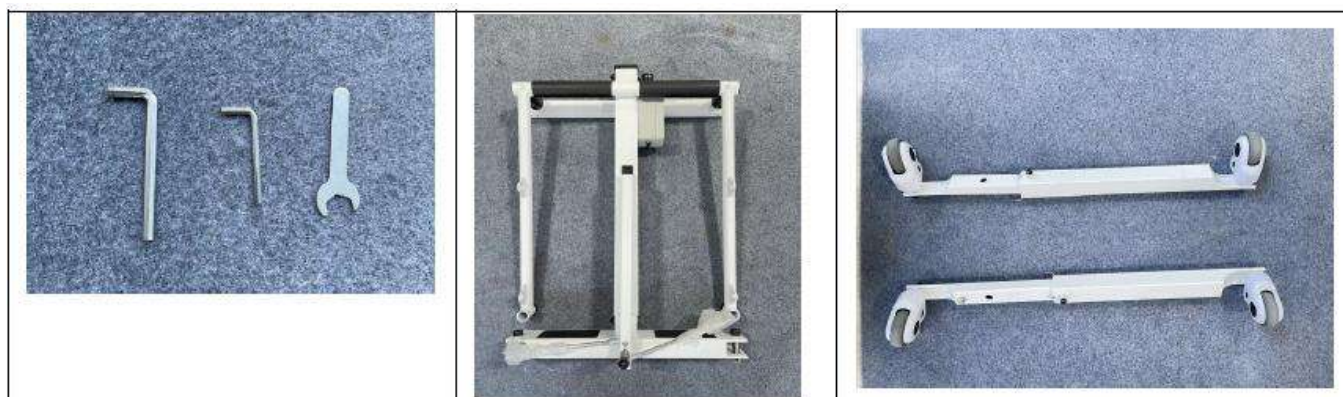

1. Primeiro, retire os parafusos pré-instalados de ambos os lados da estrutura, bem como os parafusos pré-instalados nas pernas esquerda e direita.



2. Em seguida, instale as duas pernas na estrutura (certifique-se de distinguir corretamente o lado esquerdo e o lado direito), e depois conecte as duas hastes de ligação à base da estrutura, conforme mostrado na figura. (Observação: respeite a ordem esquerda e direita.)

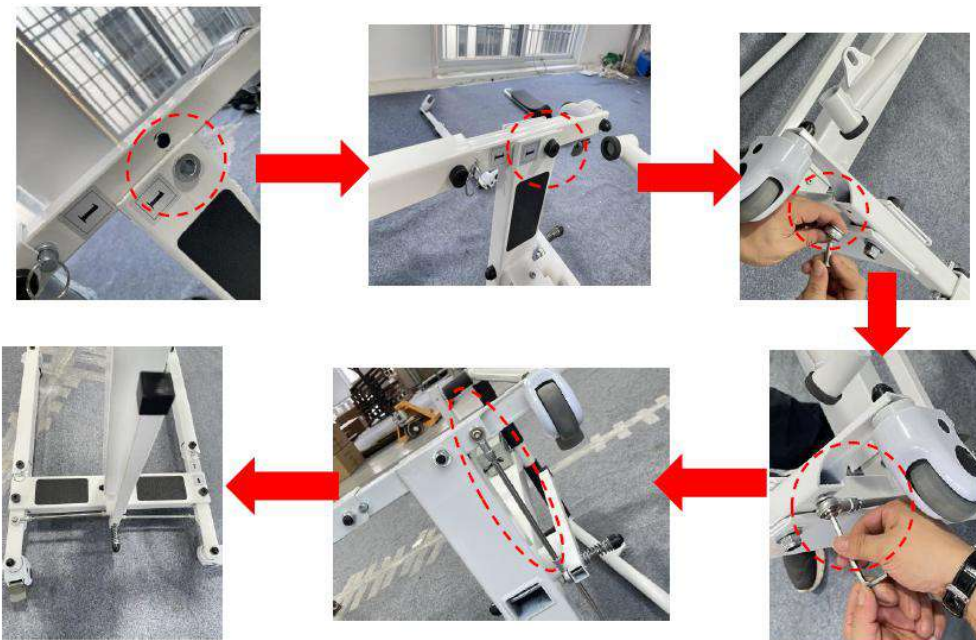

3. Erga a estrutura até que os apoios de braço estejam na posição fixa, instale a almofada do assento, prenda a fivela de segurança e, em seguida, instale o encosto.

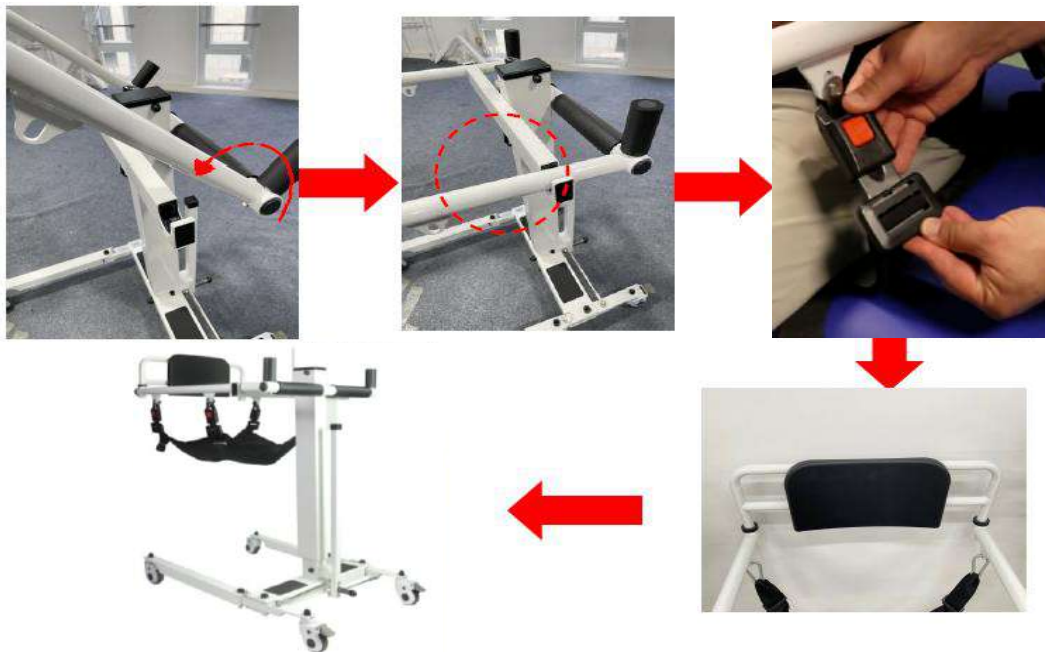

- Após a carga, o produto pode ser utilizado normalmente. Ele pode ser ajustado em altura, para cima e para baixo. A altura adequada pode ser regulada.
- Antes de usar, é imprescindível verificar se o eixo central da estrutura está corretamente inserido para garantir a segurança.
- De acordo com a altura desejada, pressione o botão de subida até atingir a altura apropriada e depois solte para parar. Se o botão não for liberado, o produto para automaticamente no ponto mais alto. A alimentação deste produto foi projetada para funcionar em baixa tensão, podendo ser usado com total segurança.

Esquema do controlador do produto :

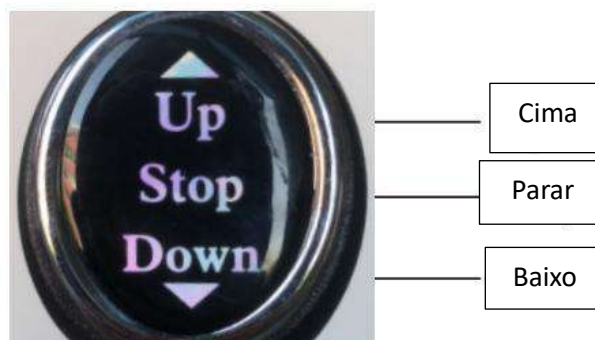

## SOLUÇÃO DE PROBLEMAS

Se a cadeira de transferência não puder subir nem descer, utilize o carregador para ajudar a identificar o problema. O carregador possui um indicador luminoso. Siga o guia abaixo para o diagnóstico :

Verifique se a bateria está carregada :

**Etapa 1 :** Conecte apenas o lado da bateria ao carregador.

- Nenhum indicador no carregador → A bateria está descarregada e precisa ser recarregada.
- Indicador verde, mas a cadeira de transferência ainda não se move → A bateria pode estar danificada.

**Etapa 2:** Em seguida, conecte ambas as extremidades do carregador.

- Se o carregador não tinha indicador antes e agora fica vermelho → A carga está em andamento.
- Se o indicador permanecer verde ou piscar → A bateria provavelmente está danificada.

- Se o carregador tinha indicador verde antes e, após conectar as duas extremidades, ele permanece verde ou alterna rapidamente do vermelho para o verde → A bateria provavelmente está danificada.

**Observação:** Se o problema persistir após essas verificações, entre em contato com seu prestador de serviço ou com o fabricante para substituir a bateria.

## MANUTENÇÃO E DESINFECÇÃO

- Recomenda-se limpar o anel do assento com um pano macio de algodão e álcool antes do uso, e depois desinfetá-lo após a limpeza.  
A cadeira de transferência e seus acessórios devem ser limpos com álcool medicinal ou outros desinfetantes não corrosivos.
- Durante a limpeza e desinfecção, não carregue nem utilize a cadeira de transferência.
- É proibido lavar ou desinfetar a cadeira de transferência e seus acessórios em líquidos.
- É proibido utilizar detergentes corrosivos para limpar a cadeira de transferência e seus acessórios.
- É proibido utilizar desinfetantes corrosivos para desinfetar a cadeira de transferência e seus acessórios.
- A cadeira de transferência e seus acessórios só podem ser utilizados após a completa secagem dos produtos de limpeza e desinfecção.
- Quando a cadeira de transferência não for utilizada por um longo período, recomenda-se retirá-la e recarregá-la regularmente para evitar falhas na bateria.
- Não deixe a cadeira de transferência conectada continuamente. Recomenda-se usar a bateria pelo menos uma vez por semana e descarregá-la completamente antes de recarregar.  
Embora a bateria de lítio não sofra efeito memória, essa prática ajuda a prolongar sua vida útil.
- A bateria deve ser descartada de acordo com as regulamentações locais vigentes quando a cadeira de transferência for descartada.
- Não é necessário limpar e realizar manutenção da cadeira de transferência após cada uso. Quando a bateria estiver descarregada, basta recarregá-la para utilizá-la normalmente novamente.
- Se houver tremores durante a subida ou descida, aplique uma pequena quantidade de óleo lubrificante elétrico nos dois eixos longos.
- Após determinado período de uso, verifique se os parafusos de cada parte não estão soltos. Se necessário, aperte-os rapidamente.
- A alimentação interna desta cadeira de transferência funciona em baixa tensão contínua (DC).  
Se houver água na superfície da cadeira, ela pode ser enxugada com uma toalha. Nunca mergulhe a cadeira de transferência na água.
- **Lista de verificação :**  
Para manter a cadeira de transferência em bom estado, verifique antes de cada uso e faça verificações regulares conforme segue :

Verificar o item	A qualquer momento	Cada semana	Todo mês
Quatro rodas	X		
Correias de travamento	X		
Nível da bateria	X		
Função do painel de controle	X		
Limpeza	X		
Parafusos e elementos de fixação		X	
Coluna do motor de elevação			X
Estabilidade da estrutura			X
Estado do assento			X
Freios	X		

### Condições de uso :

- Faixa de temperatura ambiente: +10°C a +40°C
- Faixa de umidade relativa: 30% a 75%
- Faixa de pressão atmosférica: 700 hPa a 1060 hPa
- Ambiente requerido: Interior, seco, com pouca poeira, sem materiais corrosivos ou inflamáveis.

### Condições de armazenamento :

- Temperatura ambiente: 0°C a +50°C
- Umidade relativa: ≤ 93%

- Faixa de pressão atmosférica: 500 hPa a 1060 hPa
- Ambiente requerido: Sem gases corrosivos, sala bem ventilada.

## CARACTERÍSTICAS TÉCNICAS

- Tipo de mobilidade : interior
- Nível de impermeabilidade : IP54
- Dimensões totais : larg. 60,5 × prof. 87 cm.  
Abertura das pernas de 60,5 a 91 cm. Equipado com 2 rodas com travões. Largura útil da estrutura: 51 cm.  
Altura dos apoios de mão de 86,5 a 122 cm. Altura do assento ajustável graças às fitas reguláveis do assento.
- Encosto removível larg. 33 × alt. 20 cm.
- Peso líquido : 33,5 kg
- Capacidade de carga : 150 kg
- Bateria Li-ion : 2Ah, 44,4Wh
- Motor DC24V

## GARANTIA

Este produto possui uma garantia de dois anos a partir da data de compra pelo utilizador. A IDENTITÉS fornecerá peças de substituição para qualquer componente que tenha apresentado falha devido a um defeito de fabrico, de conceção ou de material. Contacte o distribuidor onde adquiriu o produto caso necessite de apresentar uma reclamação. As falhas resultantes de danos acidentais, utilização inadequada, modificações ou desgaste não estão cobertas por esta garantia. Contacte o revendedor onde adquiriu o produto para acionar a garantia.

A garantia cobre apenas defeitos de fabrico e de estrutura (excluindo peças de desgaste: rodas, travões, manípulos, desgaste natural do revestimento e da espuma, componentes plásticos...). Peças eletrónicas: 6 meses — motor, carregador, baterias, cabos, fusíveis, controlador, joystick. Sujeito ao uso conforme das condições do produto.



## MANUALE DI ISTRUZIONI IT

## IMPORTANTE

Questo manuale è fornito solo come riferimento per il funzionamento del prodotto. Si prega di leggere e comprendere il manuale d'uso prima di utilizzare il prodotto, poiché il produttore non può assumersi alcuna conseguenza o responsabilità per danni derivanti dall'uso del manuale per scopi diversi, oppure se l'utente non adempie all'obbligo di effettuare attività di manutenzione o ignora i messaggi di avvertimento.

Si prega di familiarizzare con il dispositivo leggendo questo manuale prima della messa in servizio. Se non si comprende una parte del manuale o se si necessitano servizi aggiuntivi, contattare il rivenditore locale autorizzato dalla nostra azienda. I simboli seguenti vengono utilizzati per identificare avvertimenti e precauzioni. Sono usati in tutto il manuale d'uso e sono molto importanti! È fondamentale rispettare gli avvertimenti e le informazioni di sicurezza specificate.

- Questa sedia elevatrice di trasferimento è progettata specificamente per gli spostamenti interni a breve distanza di persone disabili, anziane o deboli con peso inferiore a 150 kg, come il trasferimento tra letto, divano, sedia a rotelle, toilette, tavolo e bagno. È uno strumento di spostamento ideale da usare in abitazioni, ospedali, case di riposo e altri percorsi piani. Non è consigliato utilizzarla in ambienti esterni come prati, strade ghiaiate, pendenze superiori a 6° o vie di circolazione per automobili.
- Il personale assistenziale può trasferire facilmente i pazienti controllando il pulsante della sedia, migliorando notevolmente l'efficienza delle cure. Aiuta a trasferire un paziente immobile in soggiorno, toilette o bagno. In sintesi, riduce notevolmente l'intensità del lavoro degli operatori e diminuisce il rischio di lesioni secondarie durante il processo di trasferimento.
- Il prodotto è rimovibile, facile da trasportare e da riporre.

## COMPONENTI DEL PRODOTTO

### Elenco dei componenti :

1. Schienale x1
2. Telaio principale x1
3. Seduta x1
4. Seduta (con fori) x1
5. Adattatore di alimentazione x1
6. Accessori di montaggio x1
7. Gambe con ruote frenate x2

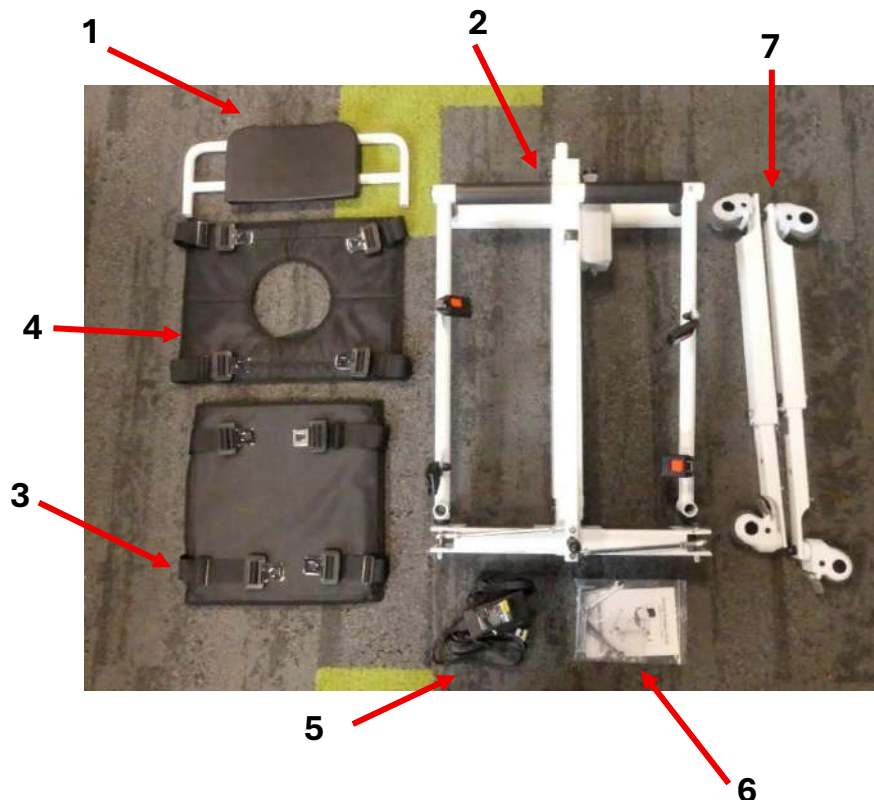

## PRECAUZIONI D'USO

Questa sedia di trasferimento è un prodotto attivo, non sterile e riutilizzabile. Si prega di leggere il manuale di istruzioni per l'uso corretto di questo prodotto. Se avete esigenze specifiche, contattate il rivenditore locale autorizzato o il servizio post-vendita.



### **Attenzione alla sicurezza**

- Si prega di posizionare questo manuale in un luogo facilmente accessibile e di conservarlo correttamente. Questo manuale di istruzioni indica chiaramente come utilizzare l'apparecchio in modo sicuro e corretto, per prevenire danni o perdite a voi stessi o ad altri.
- È imperativo utilizzare l'adattatore compatibile con questo prodotto durante la ricarica.
- Questa sedia non è raccomandata per l'uso sotto la doccia. Se è necessario utilizzarla sotto la doccia, è indispensabile spegnere l'alimentazione e posizionare il tappo impermeabile sulla porta di ricarica.
- La spia dell'adattatore si accende in rosso durante la ricarica. La ricarica si interrompe automaticamente quando la batteria è completamente carica e la spia diventa verde.
- Non aprire il vano batteria durante la ricarica.
- Non utilizzare il prodotto durante la ricarica.
- Non utilizzare questo prodotto se il peso supera i 150 kg.
- Non lasciare il prodotto a portata di bambini per evitare rischi di lesioni.
- È severamente vietato utilizzare la macchina se oggetti ostruiscono il suo funzionamento, per evitare danni all'apparecchio.
- La nostra azienda declina ogni responsabilità per perdite o danni derivanti dal mancato rispetto di questi avvertimenti e istruzioni di sicurezza. Prestate particolare attenzione.
- Non utilizzare mai una sedia di trasferimento che non funziona o è danneggiata.
- Controllare le fibbie due volte dopo aver messo in sicurezza il paziente.
- Ampliare bene la distanza tra i piedi per effettuare trasferimenti statici.
- Se la sedia di trasferimento non è controllabile o se il freno delle ruote non funziona, interrompere l'uso e contattare il rivenditore locale o il servizio post-vendita.
- Per ridurre i rischi di incendio ed elettrocuzione, non collocare l'apparecchio con la batteria in ambienti umidi.
- Se l'apparecchio emette fumo o si verifica qualsiasi condizione anomala pericolosa (come un incendio), staccare immediatamente l'alimentazione elettrica e contattare il rivenditore locale o il servizio post-vendita.
- Se la batteria o componenti elettrici si bagnano, il che può provocare situazioni pericolose (come un cortocircuito), rimuovere immediatamente il vano batteria e contattare il rivenditore locale o il servizio post-vendita.

- Non smontare l'apparecchio; non sono consentite modifiche. La garanzia sarà annullata in caso di modifiche non autorizzate.
- Prima di caricare l'apparecchio, verificare che il cavo di alimentazione non sia danneggiato. Non utilizzare un caricatore danneggiato e contattare il rivenditore locale o il servizio post-vendita.
- In caso di temporali o fulmini, scollegare l'alimentazione e interrompere la ricarica.
- Non toccare il cavo di alimentazione del caricatore con mani bagnate per evitare il rischio di folgorazione.
- Non utilizzare insetticidi, alcool, diluenti o liquidi chimici per pulire l'apparecchio, in quanto ciò potrebbe provocare distacco o deterioramento della superficie.
- La durata consigliata della sedia di trasferimento è di cinque anni in condizioni normali di utilizzo. Un uso prolungato può provocare invecchiamento del meccanismo, malfunzionamenti o incidenti. Contattare un'agenzia qualificata per il riciclo dei dispositivi medici per lo smaltimento e la sostituzione del dispositivo.
- Non toccare le porte elettriche, per evitare di ferire il paziente.
- Tutte le operazioni di manutenzione, riparazione o sostituzione dei componenti devono essere effettuate da personale qualificato e autorizzato. Interventi non autorizzati annulleranno la garanzia.
- Questa sedia di trasferimento è dotata di quattro ruote con freni; prima di spostarla, assicurarsi che tutti e quattro i freni siano rilasciati; una volta raggiunta la posizione desiderata, premere i pedali dei freni per bloccare le ruote.
- Durante il trasferimento del paziente, l'operatore deve abbassare la sedia ad un'altezza appropriata garantendo la sicurezza per evitare lesioni o danni. Durante l'uso della funzione di abbassamento, fermarsi prima di avvicinarsi all'oggetto target (divano, letto, WC ecc.) e premere brevemente il pulsante per regolare l'altezza gradualmente. Se l'oggetto target è duro, evitare il contatto diretto con la sedia di trasferimento (lasciare uno spazio di 1-2 cm).
- La durata della sedia di trasferimento in uso clinico è di 5 anni, dipende non solo dalla resistenza strutturale, ma anche dalle condizioni d'uso, dalle abitudini dell'utente e dalla corretta manutenzione.
- Prima di sedersi sulla sedia di trasferimento, assicurarsi che il freno della ruota anteriore sia bloccato per evitare movimenti che potrebbero provocare cadute o ribaltamenti.
- Prima dello spostamento, assicurarsi che lo schienale sia correttamente bloccato e che il paziente sia seduto correttamente.
- Non caricare la batteria durante o dopo la doccia se la sedia è ancora umida.
- Non utilizzare la sedia di trasferimento senza accompagnatore, poiché ciò potrebbe provocare lesioni.
- Il paziente "NON" è l'operatore previsto. Quando il paziente è seduto da solo sulla sedia, non azionare la sedia di trasferimento da solo (per evitare ostacoli sotto il sedile). Non premere i pulsanti di salita/discesa, il paziente potrebbe non notare eventuali ostacoli.
- Quando l'operatore utilizza la sedia di trasferimento, non muovere la sedia se il blocco non è chiuso e la cintura di sicurezza del paziente non è allacciata, per evitare lesioni.
- La sedia di trasferimento non deve essere manutenzionata o riparata con il paziente seduto sopra.
- Mantenere i piedi lontani dal motore della colonna per evitare lesioni durante l'abbassamento della sedia.

## PREVENZIONE DELLE INTERFERENZE ELETTROMAGNETICHE

- Non utilizzare il ricetrasmittitore portatile quando la sedia di trasferimento è accesa e evitare di avvicinarsi a sistemi di trasmissione radio, come stazioni radio.
- In condizioni estreme, possono verificarsi interferenze elettromagnetiche tra questo dispositivo e altri apparecchi. Non utilizzare questo dispositivo con apparecchi sensibili o con apparecchi che possono generare forti interferenze magnetiche.
- Attenzione: telefoni cellulari o sistemi antitaccheggio possono influire sul normale funzionamento.

## COSA SAPERE PRIMA DEL PRIMO UTILIZZO

- Si prega di non utilizzare la sedia di trasferimento prima di aver letto e compreso completamente questo manuale.
- Il carico massimo previsto per questa sedia di trasferimento è di 150 kg ed è limitato a una sola persona.
- L'assistente deve possedere forza fisica, capacità intellettive e resistenza necessarie per utilizzare la sedia di trasferimento in sicurezza. Non deve avere deficit visivi e deve poter leggere e comprendere il manuale senza difficoltà. Prima del primo utilizzo, esercitarsi più volte senza passeggero.
- Non utilizzarla in condizioni di scarsa illuminazione o con visione offuscata.
- Il grado di protezione di questo prodotto è IP54; evitare di esporlo a umidità e docce per periodi prolungati. Il prodotto può essere utilizzato sotto la doccia solo rimuovendo la batteria prima dell'uso.
- Non utilizzare la sedia di trasferimento a temperature inferiori a 10°C o superiori a 40°C.
- Si prega di caricarla prima del primo utilizzo.
- Non caricare la sedia a temperature ambientali inferiori a 0°C per evitare danni alla batteria e possibili lesioni.
- Verificare se l'imballaggio è danneggiato prima di aprirlo, nel caso fosse necessario ripararlo o sostituirlo. In assenza dell'imballaggio originale, i resi non saranno accettati.

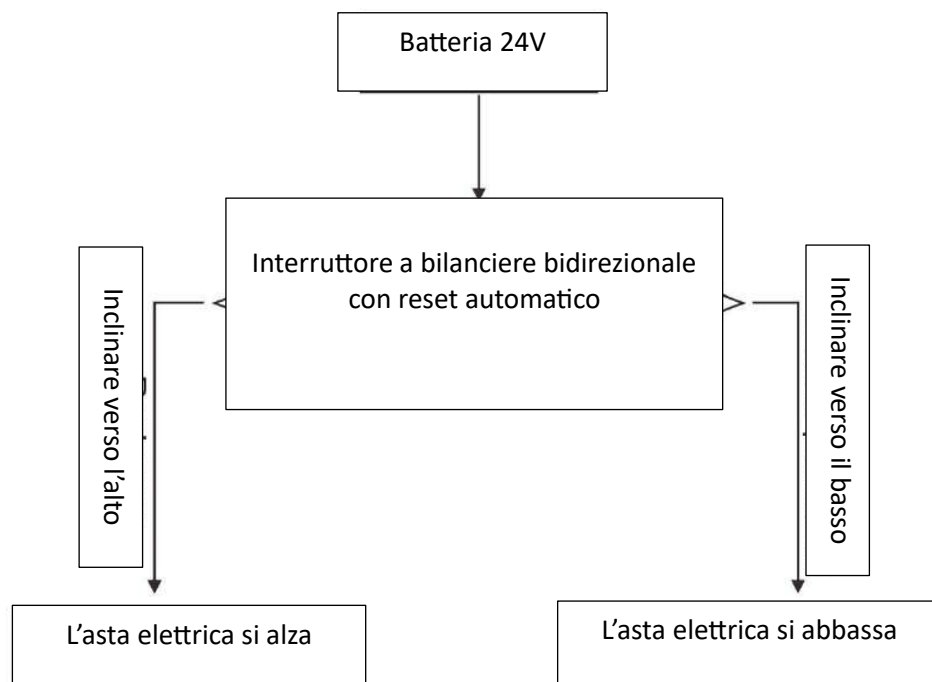

## INSTALLAZIONE E MESSA IN FUNZIONE



1. Rimuovere prima le viti preinstallate su entrambi i lati della struttura e le viti preinstallate sulle gambe sinistra e destra.



2. Successivamente, installare le due gambe sulla struttura (assicurarsi di distinguere correttamente lato sinistro e lato destro), quindi collegare le due aste di collegamento alla base della struttura, come mostrato nella figura. (Nota: rispettare l'ordine sinistro e destro.)

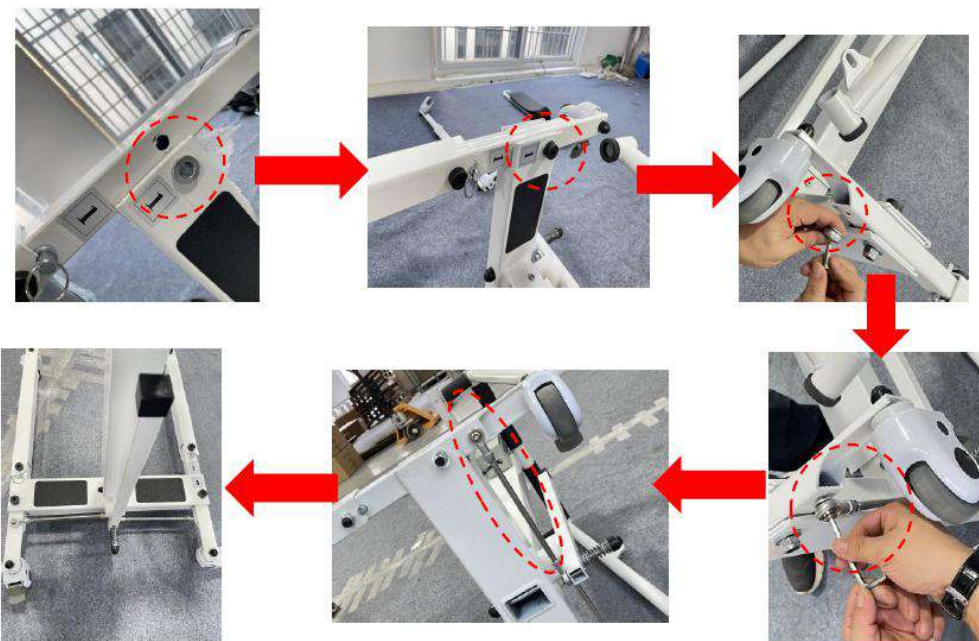

3. Sollevare la struttura fino a quando i braccioli sono in posizione fissa, installare il cuscino del sedile, agganciare la fibbia di sicurezza e poi montare lo schienale.

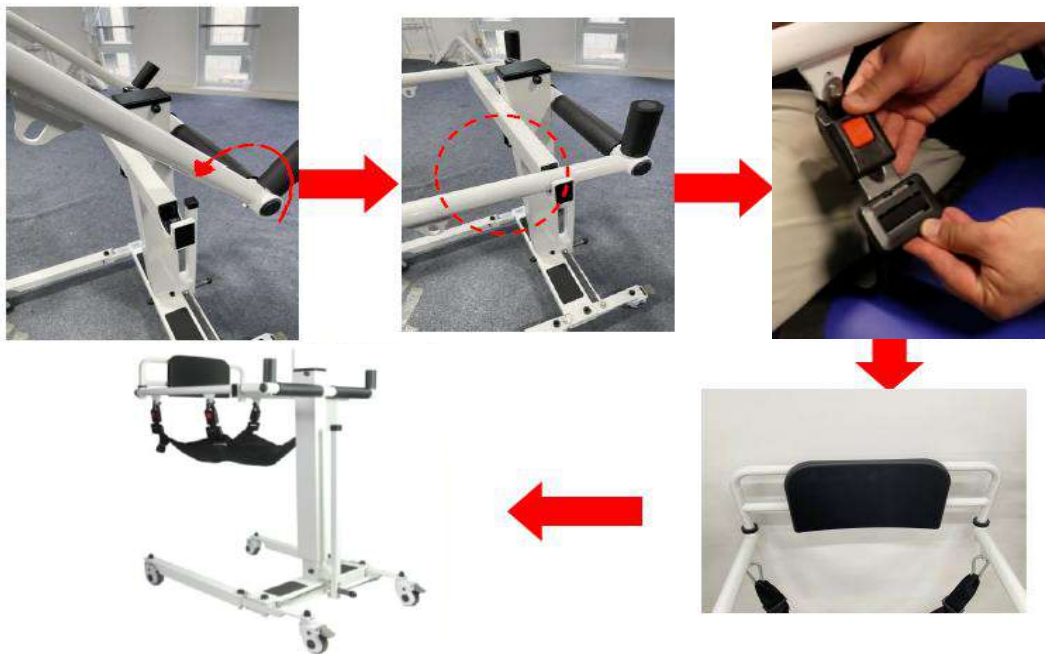

- Dopo la ricarica, il prodotto può essere utilizzato normalmente. È possibile regolare l'altezza, verso l'alto e verso il basso, fino a raggiungere l'altezza desiderata.
- Prima dell'uso, è imperativo verificare che l'asse centrale della struttura sia correttamente inserito per garantire la sicurezza.
- In base all'altezza desiderata, premere il pulsante di salita fino a raggiungere l'altezza appropriata, quindi rilasciare per fermarsi. Se il pulsante non viene rilasciato, il prodotto si arresta automaticamente al punto più alto. L'alimentazione di questo prodotto è progettata per funzionare a bassa tensione, quindi può essere utilizzato in tutta sicurezza.

Schema del controller del prodotto :

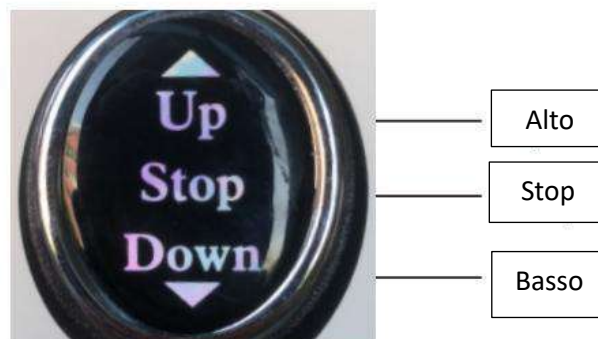

## RISOLUZIONE DEI PROBLEMI

Se la sedia di trasferimento non può né salire né scendere, utilizzare il caricabatterie per aiutare a identificare il problema. Il caricabatterie dispone di un indicatore luminoso. Seguire la guida seguente per la diagnosi :

Verificare se la batteria è carica :

**Passo 1 :** Collegare solo il lato batteria al caricabatterie.

- Nessuna spia sul caricabatterie → La batteria è scarica e deve essere ricaricata.
- Spia verde, ma la sedia di trasferimento non si muove → La batteria potrebbe essere danneggiata.

**Passo 2 :** Collegare entrambe le estremità del caricabatterie.

- Se il caricabatterie non aveva spia prima e ora diventa rossa → La ricarica è in corso.
- Se la spia rimane verde o lampeggia → La batteria è probabilmente danneggiata.

- Se il caricabatterie aveva una spia verde prima e, dopo aver collegato entrambe le estremità, rimane verde o passa rapidamente da rosso a verde → La batteria è probabilmente danneggiata.

**Nota :** Se il problema persiste dopo queste verifiche, contattare il servizio di assistenza locale o il produttore per sostituire la batteria.

## MANUTENZIONE E DISINFEZIONE

- Si consiglia di pulire l'anello del sedile con un panno morbido di cotone e alcool prima dell'uso, quindi disinfettarlo dopo la pulizia.  
La sedia di trasferimento e i suoi accessori devono essere puliti con alcool medico o altri disinfettanti non corrosivi.
- Durante la pulizia e la disinfezione, non caricare né utilizzare la sedia di trasferimento.
- È vietato lavare o disinfettare la sedia di trasferimento e i suoi accessori in liquidi.
- È vietato utilizzare detergenti corrosivi per pulire la sedia di trasferimento e i suoi accessori.
- È vietato utilizzare disinfettanti corrosivi per disinfettare la sedia di trasferimento e i suoi accessori.
- La sedia di trasferimento e i suoi accessori possono essere utilizzati solo dopo che i prodotti di pulizia e disinfezione si sono completamente asciugati.
- Quando la sedia di trasferimento non viene utilizzata per un lungo periodo, si consiglia di estrarla e ricaricarla regolarmente per evitare guasti della batteria.
- Non lasciare la sedia di trasferimento collegata continuamente. Si consiglia di utilizzare la batteria almeno una volta alla settimana e di scaricarla completamente prima di ricaricarla.  
Sebbene la batteria al litio non abbia effetto memoria, questa pratica ne prolunga la durata.
- La batteria deve essere smaltita conformemente alla normativa locale vigente quando la sedia di trasferimento viene dismessa.
- Non è necessario pulire o effettuare manutenzione della sedia di trasferimento dopo ogni utilizzo. Quando la batteria è scarica, basta ricaricarla per poterla utilizzare normalmente.
- Se si nota un tremolio durante la salita o la discesa, applicare una piccola quantità di olio lubrificante elettrico sui due assi lunghi.
- Dopo un certo periodo di utilizzo, verificare che le viti di ogni parte non siano allentate. Se necessario, stringerle rapidamente.
- L'alimentazione interna di questa sedia di trasferimento funziona a bassa tensione continua (DC).
- Se dell'acqua è presente sulla superficie della sedia, può essere asciugata con un asciugamano. Non immergere mai la sedia di trasferimento nell'acqua.
- **Lista di controllo :**  
Per mantenere la sedia di trasferimento in buone condizioni, verificare prima di ogni utilizzo e controllare regolarmente come segue:

Controllare l'articolo	In qualsiasi momento	Ogni settimana	Ogni mese
Quattro ruote	X		
Cinghie di sicurezza	X		
Livello della batteria	X		
Funzione del pannello di controllo	X		
Pulizia	X		
Viti e elementi di fissaggio		X	
Colonna del motore di sollevamento			X
Stabilità della struttura			X
Condizioni del sedile			X
Freni	X		

### Condizioni d'uso :

- Intervallo di temperatura ambiente : +10°C a +40°C
- Intervallo di umidità relativa: 30% a 75%
- Intervallo di pressione atmosferica : 700 hPa a 1060 hPa
- Ambiente richiesto : interno, asciutto, poco polveroso, senza materiali corrosivi o infiammabili.

### Condizioni di stoccaggio :

- Temperatura ambiente : 0°C a +50°C
- Umidità relativa : ≤ 93%
- Intervallo di pressione atmosferica: 500 hPa a 1060 hPa

- Ambiente richiesto : assenza di gas corrosivi, locale ben ventilato.

## CARATTERISTICHE TECNICHE

- Tipo di mobilità : interno
- Grado di protezione : IP54
- Dimensioni totali : larg. 60,5 x prof. 87 cm  
Apertura dei piedi : da 60,5 a 91 cm. Dotata di 2 ruote con freni. Larghezza utile nella struttura: 51 cm  
Altezza dei maniglioni : 86,5 a 122 cm. Altezza del sedile regolabile tramite cinghie regolabili del sedile
- Schienale rimovibile larg. 33 x alt. 20 cm
- Peso netto : 33,5 kg
- Capacità di carico : 150 kg
- Batteria Li-on: 2Ah, 44,4Wh
- Motore DC24V

## GARANZIA

Questo prodotto è garantito per due anni a partire dalla data di acquisto dall'utilizzatore. IDENTITÉS fornirà pezzi di ricambio per qualsiasi componente che si sia rotto a causa di difetti di fabbricazione, progettazione o materiale. Contattare il distributore presso il quale è stato acquistato il prodotto in caso di necessità di una richiesta di garanzia. I guasti derivanti da danni accidentali, uso improprio, modifiche o usura non sono coperti da questa garanzia. Contattare il rivenditore presso il quale è stato acquistato il prodotto per far valere la garanzia.

La garanzia copre esclusivamente difetti di fabbricazione e di struttura (esclusi pezzi soggetti a usura: ruote, freni, maniglie, usura naturale della copertura e della schiuma, componenti in plastica...). Componenti elettronici: 6 mesi – motore, caricabatterie, batterie, cavi, fusibili, controller, joystick. A condizione che il prodotto sia utilizzato correttamente.



## NÁVOD K POUŽITÍ CZ

## DŮLEŽITÉ

Tato příručka slouží pouze jako reference pro provoz výrobku. Před jeho použitím si prosím přečtete a porozumějte návodu k obsluze, protože výrobce nemůže nést žádné následky ani odpovědnost za jakékoli škody vzniklé použitím této příručky k jiným účelům, nebo pokud uživatel nesplní svou povinnost provádět údržbu či ignoruje varovná upozornění.

Seznamte se s přístrojem přečtením této příručky před jeho uvedením do provozu. Pokud nerozumíte některé části této příručky nebo potřebujete další služby, obraťte se prosím na místního autorizovaného prodejce naší společnosti. Následující symboly se používají k označení varování a opatření. Používají se v celé příručce a jsou velmi důležité! Je nezbytné dodržovat uvedená varování a bezpečnostní informace.

- Tento zdvihací transportní vozík je speciálně navržen pro vnitřní přesuny osob s postižením, seniorů nebo slabších osob do 150 kg na krátké vzdálenosti, například při přesunech mezi postelí, pohovkou, invalidním vozíkem, toaletou, stolem a koupelnou. Je to ideální pomůcka pro používání v domácnostech, nemocnicích, domovech pro seniory a na jiných rovných površích. Nedoporučuje se používat jej v exteriéru, např. na trávníku, štěrkových cestách, svazích nad 6° nebo na komunikacích s provozem automobilů.
- Pečovatelé mohou pacienty snadno přesouvat pomocí ovládacího tlačítka vozíku, což výrazně zvyšuje efektivitu péče. Pomáhá pečovatелům přesunout nehybného pacienta do obývacího pokoje, na toaletu nebo do koupelny. Stručně řečeno, výrazně snižuje náročnost práce pečovatелů a snižuje riziko sekundárních zranění během přesunu.
- Tento produkt je odnímatelný, snadno přenosný a skladovatelný.

## SOUČÁSTI VÝROBKU

### Seznam dílů :

1. Opěradlo x1
2. Hlavní rám x1
3. Sedák x1
4. Sedák (s otvory) x1
5. Síťový adaptér x1
6. Montážní příslušenství x1
7. Nohy s brzděnými koly x2

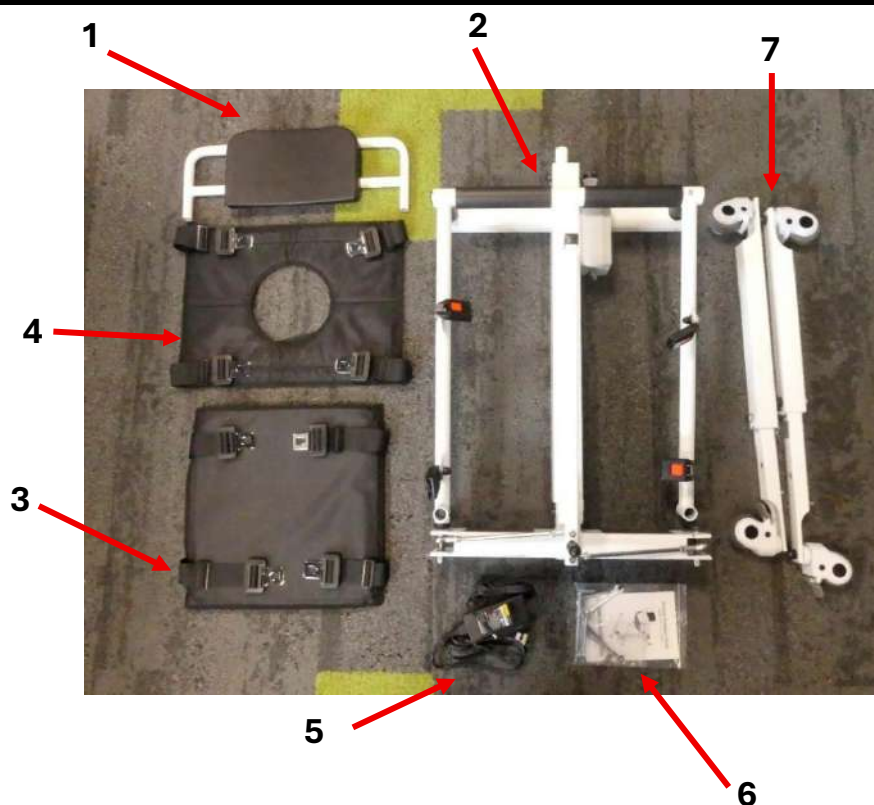

## OPATŘENÍ PŘI POUŽÍVÁNÍ

Tento transportní vozík je aktivní, nesterilní a opakovaně použitelný produkt. Přečtěte si prosím návod k použití pro správné používání tohoto výrobku. Pokud máte specifické potřeby, obraťte se na místního autorizovaného prodejce nebo na servisní středisko.



### Pozor na bezpečnost

- Umístěte tento manuál na snadno dostupné místo a uchovávejte jej správně. Tento návod jasně popisuje, jak zařízení používat bezpečně a správně, aby se předešlo jakýmkoli škodám nebo ztrátám pro vás i ostatní.
- Při nabíjení je nezbytné používat pouze kompatibilní adaptér pro tento výrobek. Tento vozík není doporučen pro použití ve sprše. Pokud je nutné jej ve sprše použít, vždy vypněte napájení a nasadte vodotěsnou krytku na nabíjecí port.
- Indikátor na adaptéru svítí červeně během nabíjení. Nabíjení se automaticky zastaví, když je baterie plně nabitá, a indikátor se změní na zelenou.
- Neotevírejte pouzdro baterie během nabíjení.
- Nepoužívejte výrobek během nabíjení.
- Nepoužívejte tento výrobek, pokud váha přesahuje 150 kg.
- Nedávejte výrobek na dosah dětí, aby nedošlo k úrazu.
- Přísně zakázáno používat stroj, pokud je zablokován předměty, jinak hrozí poškození zařízení.
- Společnost neručí za ztráty nebo škody vzniklé nedodržením těchto varování a bezpečnostních pokynů. Věnujte jim zvláštní pozornost.
- Nikdy nepoužívejte nefunkční nebo poškozený transportní vozík.
- Zkontrolujte spony dvakrát po zabezpečení pacienta.
- Rozsviňte nohy dostatečně, abyste mohli provést statické přesuny.
- Pokud vozík nelze ovládat nebo brzdy kol nefungují, přestaňte jej používat a kontaktujte místního prodejce nebo servis.
- Pro snížení rizika požáru a úrazu elektrickým proudem nepokládejte zařízení s baterií na vlhké místo.
- Pokud zařízení kouří nebo se objeví jiný neobvyklý stav, který může být nebezpečný (např. požár), okamžitě odpojte napájení a kontaktujte místního prodejce nebo servis.

- Pokud je baterie nebo elektrické díly mokré, což může způsobit nebezpečné situace (např. zkrat), okamžitě odstraňte pouzdro baterie a kontaktujte místního prodejce nebo servis.
- Neremontujte zařízení, žádné úpravy nejsou povoleny. Neautorizovaná úprava zruší záruku.
- Před nabíjením zkontrolujte, zda napájecí kabel není poškozen. Nepoužívejte poškozenou nabíječku a kontaktujte místního prodejce nebo servis.
- Při bouřce nebo blesku odpojte napájení a nepoužívejte nabíjení.
- Nedotýkejte se napájecího kabelu nabíječky mokřima rukama, abyste zabránili úrazu elektrickým proudem.
- Nepoužívejte insekticidy, alkohol, ředidla ani chemické kapaliny k čištění zařízení, protože by mohlo dojít k odlupování nebo poškození povrchu.
- Doporučená životnost transportního vozíku je pět let při normálním používání. Dlouhodobé používání může způsobit stárnutí mechanismu, poruchu nebo dokonce úrazy. Kontaktujte kvalifikovanou agenturu pro recyklaci zdravotnických zařízení pro recyklaci a výměnu nového zařízení.
- Nedotýkejte se elektrických portů, hrozí zranění pacienta.  
Všechny údržby, opravy nebo výměny dílů musí provádět kvalifikovaný a autorizovaný personál. Nepovolený zásah zruší záruku.
- Tento vozík je vybaven čtyřmi koly s brzdami; před pohybem se ujistěte, že jsou všechny čtyři brzdy uvolněné, po dosažení cílové pozice stiskněte pedály brzd pro zablokování kol.
- Při přesunu pacienta na cílové místo musí pečovatel snížit vozík na vhodnou výšku a zajistit bezpečnost, aby nedošlo k úrazům či poškození majetku. Při spouštění se zastavte před cílovým objektem (gauč, lavička, postel nebo toaleta) a krátce stiskněte tlačítko pro snížení, abyste výšku upravili postupně. Pokud je cílový objekt tvrdý, vyhněte se přímému kontaktu vozíku s objektem (ponechte mezeru 1–2 cm).
- Životnost tohoto transportního vozíku při klinickém použití je 5 let. Závisí nejen na strukturální pevnosti, ale i na podmínkách používání, zvycích uživatele a správné údržbě.
- Před usednutím do vozíku se ujistěte, že přední kolo je pevně zabrzděno, aby nedošlo k pohybu, jinak hrozí převrácení nebo pád.
- Před pohybem zkontrolujte, zda je opěradlo správně zajištěno a pacient bezpečně usazen.
- Nabíjení baterie během nebo po sprše, pokud je vozík stále vlhký, je zakázáno.
- Nepoužívejte transportní vozík bez doprovodu, hrozí zranění.
- Pacient NENÍ určeným operátorem. Když pacient sedí na vozíku sám, neovládejte vozík bez doprovodu (mohou být překážky pod sedadlem). Nestiskněte tlačítko pro zvedání/snižování, pacient si nemusí všimnout překážky pod sedadlem.
- Když pečovatel používá vozík, nepohybujte s vozíkem, pokud není zajištěný zámek nebo zapnutý bezpečnostní pás pacienta, jinak hrozí zranění.
- Transportní vozík nesmí být servisován ani opravován, pokud na něm sedí pacient.
- Udržujte nohy mimo motor sloupce, aby nedošlo k poranění při spouštění vozíku.

## PREVENCE ELEKTROMAGNETICKÉHO RUŠENÍ

- NePoužívejte přenosný rádiový vysílač-přijímač, když je transferní křeslo zapnuto, a vyhněte se přiblížení k rádiovým přenosovým systémům, jako jsou rozhlasové stanice.
- V extrémně nepříznivých podmínkách může dojít k elektromagnetickému rušení mezi tímto zařízením a jinými přístroji. Nepoužívejte toto zařízení se zařízeními citlivými na rušení nebo se zařízeními, která mohou produkovat silné magnetické interference.
- Pozor: mobilní telefony nebo zabezpečovací systémy mohou ovlivnit jejich normální fungování.

## CO JE TŘEBA VĚDĚT PŘED PRVNÍM POUŽITÍM

- Než použijete přenosné křeslo, přečtěte si celý tento návod a ujistěte se, že mu rozumíte.
- Maximální povolená hmotnost tohoto přenosného křesla je 150 kg a je určeno pro jednu osobu.
- Opatrovník musí mít dostatečnou fyzickou sílu, inteligenci a odolnost k bezpečnému používání křesla. Nesmí mít zrakové postižení a musí být schopen bez problémů přečíst a pochopit návod. Před prvním použitím si křeslo několikrát vyzkoušejte bez pasažéra.
- Nepoužívejte v podmínkách slabého osvětlení nebo při rozmazaném vidění.
- Stupeň krytí tohoto výrobku je IP54, nepokládejte jej na vlhké místo ani pod sprchu po delší dobu. Produkt lze používat ve sprše pouze po vyjmutí baterie.
- Pokud je teplota nižší než 10 °C nebo vyšší než 40 °C, nepoužívejte křeslo.
- Před prvním použitím jej nabijte.
- Pokud je okolní teplota nižší než 0 °C, nenabíjete jej, aby nedošlo k poškození baterie nebo úrazu.
- Před rozbalením zkontrolujte, zda není obal poškozen. Pokud je obal poškozen nebo chybí, vrácení nebude akceptováno.

Princip fungování elektrického pohonu :

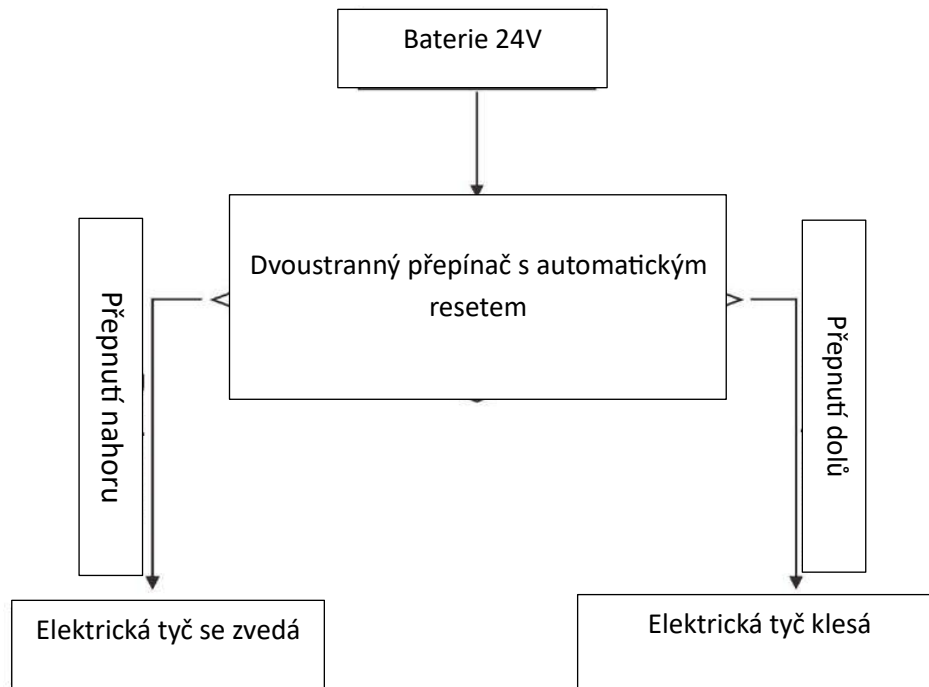

## INSTALACE A UVEDENÍ DO PROVOZU



1. Nejprve odstraňte předem nainstalované šrouby na obou stranách rámu a také předem nainstalované šrouby na levé a pravé noze.



2. Poté nainstalujte obě nohy na rám (dbejte na správné rozlišení levé a pravé strany), poté připojte dvě spojovací tyče k základně rámu, jak je znázorněno na obrázku.  
(Poznámka: dodržujte pořadí levá a pravá strana.)

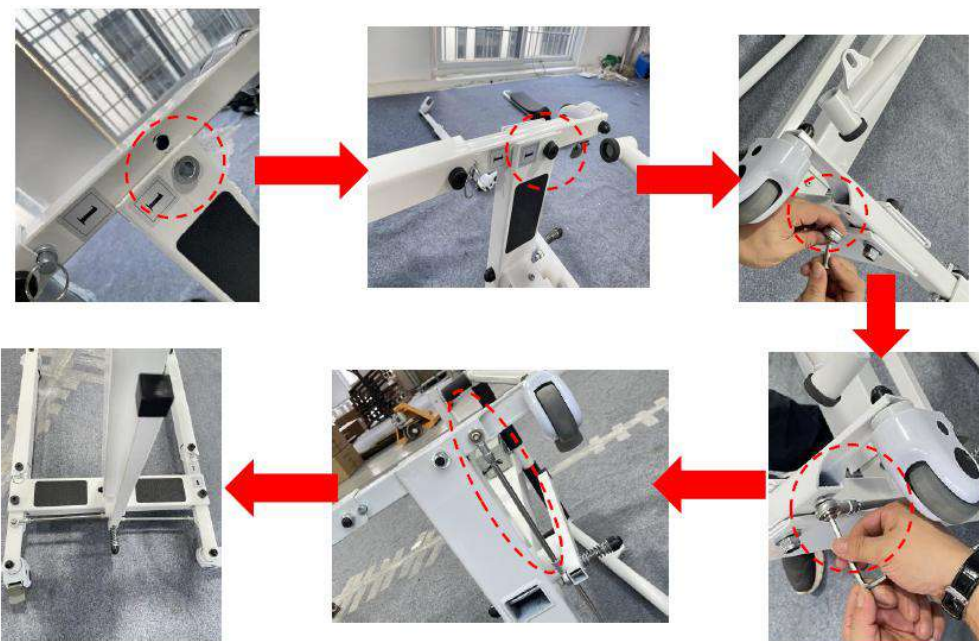

3. Zvedněte rám, dokud nejsou opěrky rukou pevně zajištěny, nainstalujte sedák, zapněte bezpečnostní přezku a poté nainstalujte opěradlo.

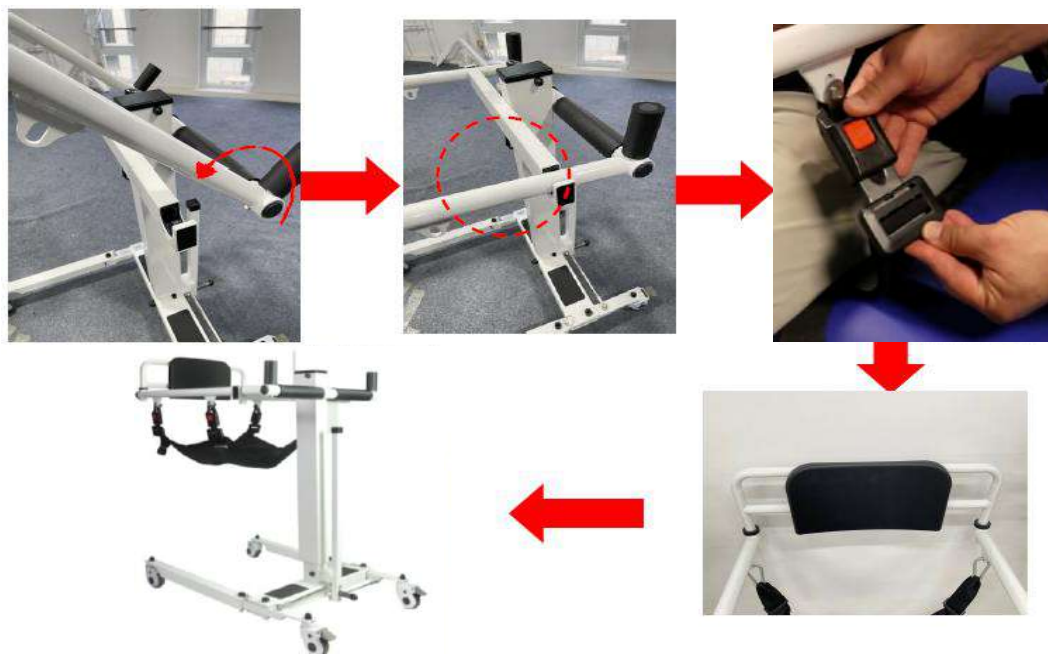

- Po nabití může být výrobek používán normálně. Výšku lze nastavit směrem nahoru i dolů. Lze nastavit vhodnou výšku.
- Před použitím je nutné zkontrolovat, zda je středová osa rámu správně zasunuta, aby byla zajištěna bezpečnost.
- Podle požadované výšky stiskněte tlačítko pro zdvih, dokud nedosáhnete vhodné výšky, poté uvolněte pro zastavení. Pokud tlačítko neuvolníte, výrobek se automaticky zastaví v nejvyšší poloze. Napájení tohoto výrobku je navrženo pro provoz při nízkém napětí, můžete jej používat bez obav.

Schéma ovladače výrobku :

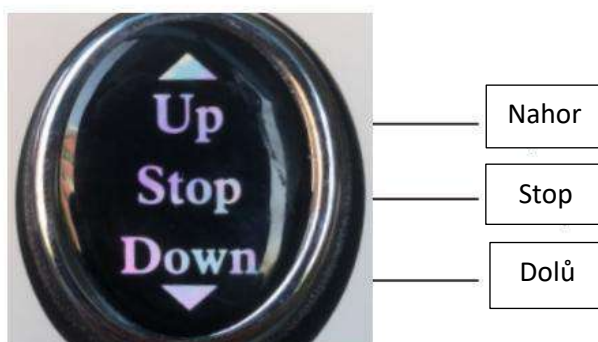

## ODSTRAŇOVÁNÍ PORUCH

Pokud se převodník nemůže ani zvednout, ani spustit, použijte nabíječku k identifikaci problému. Nabíječka má indikátor. Postupujte podle následujícího návodu:

Zkontrolujte, zda je baterie nabitá :

**Krok 1 :** Připojte pouze stranu baterie k nabíječce :

- Žádná kontrolka na nabíječce → Baterie je vybitá a je třeba ji nabít.
- Zelená kontrolka, ale převodník se stále nehýbe → Baterie může být poškozená.

**Krok 2 :** Poté připojte obě konce nabíječky.

- Pokud předtím nabíječka neměla kontrolku a nyní svítí červeně → Nabíjení probíhá.
- Pokud kontrolka zůstává zelená nebo bliká → Baterie je pravděpodobně poškozená.
- Pokud měla nabíječka předtím zelenou kontrolku a po připojení obou konců zůstává zelená nebo rychle přechází z červené na zelenou → Baterie je pravděpodobně poškozená.

Poznámka : Pokud problém přetrvává i po těchto kontrolách, kontaktujte poskytovatele služeb nebo výrobce pro výměnu baterie.

- Doporučuje se před použitím otřít sedací kruh měkkou bavlněnou utěrkou a alkoholem a po čištění jej dezinfikovat. Převravní křeslo a jeho příslušenství by měly být čištěny lékařským alkoholem nebo jinými nekorozivními dezinfekčními prostředky.
- Při čištění a dezinfekci nepřipojujte křeslo k nabíječce a nepoužívejte jej.
- Je zakázáno mýt nebo dezinfikovat převravní křeslo a jeho příslušenství ve vodě.
- Je zakázáno používat korozivní čisticí prostředky k čištění převravního křesla a jeho příslušenství.
- Je zakázáno používat korozivní dezinfekční prostředky k dezinfekci převravního křesla a jeho příslušenství.
- Převravní křeslo a jeho příslušenství lze používat pouze po úplném vyschnutí po čištění a dezinfekci.
- Pokud se převravní křeslo delší dobu nepoužívá, doporučuje se jej pravidelně vyndávat a dobíjet, aby nedošlo k poškození baterie.
- Nenechávejte převravní křeslo neustále připojené k síti. Doporučuje se používat baterii alespoň jednou týdně a před dalším nabitím ji úplně vybit.  
I když lithiová baterie nemá paměťový efekt, tato praxe prodlužuje její životnost.
- Baterie musí být likvidována v souladu s platnými místními předpisy při vyřazení převravního křesla.
- Není nutné čistit a udržovat převravní křeslo po každém použití. Když je baterie vybitá, stačí ji dobít a křeslo je opět normálně použitelné.  
Pokud během zdvihu nebo spouštění dojde k chvění, naneste malé množství elektrického maziva na oba dlouhé hřídele.
- Po určité době používání zkontrolujte, zda nejsou uvolněny šrouby na jednotlivých částech. V případě potřeby je rychle dotáhněte.
- Vnitřní napájení tohoto převravního křesla funguje na stejnosměrné nízké napětí (DC).  
Pokud je na povrchu křesla voda, lze ji setřít ručníkem. Nikdy nepouštějte křeslo do vody.
- **Kontrolní seznam :**  
Pro udržení převravního křesla v dobrém stavu zkontrolujte před každým použitím a pravidelně následující položky :

Kdykoli	Kdykoli	Každý týden	Každý měsíc
Čtyři kola	X		
Bezpečnostní popruhy	X		
Úroveň baterie	X		
Funkce ovládacího panelu	X		
Čistota	X		
Šrouby a upevňovací prvky		X	
Sloupec zvedacího motoru			X
Stabilita rámu			X
Stav sedáku			X
Brzdy	X		

### Podmínky použití :

- Rozsah okolní teploty: +10°C až +40°C
- Rozsah relativní vlhkosti: 30 % až 75 %
- Rozsah atmosférického tlaku: 700 hPa až 1060 hPa
- Požadované prostředí: Vnitřní prostory, suché, s nízkou prašností, bez korozivních a hořlavých materiálů.

### Podmínky skladování :

- Okolní teplota: 0°C až +50°C
- Relativní vlhkost: ≤ 93 %
- Rozsah atmosférického tlaku: 500 hPa až 1060 hPa
- Požadované prostředí: Bez korozivních plynů, dobře větraná místnost.

## TECHNICKÉ PARAMETRY

- Typ mobility : vnitřní
- Stupeň krytí : IP54
- Vnější rozměry : šířka 60,5 x hloubka 87 cm  
Rozpětí nohou : 60,5 až 91 cm. Vybaveno 2 koly s brzdami. Užitečná šířka v rámu: 51 cm  
Výška madel : 86,5 až 122 cm. Výška sedáku nastavitelná pomocí nastavitelného pásu sedáku
- Odejmovatelná opěrka zad : šířka 33 x výška 20 cm

- Čistá hmotnost : 33,5 kg
- Nosnost : 150 kg
- Baterie Li-ion : 2Ah, 44,4Wh
- Motor DC 24V

## ZÁRUKA

Tento produkt má záruku dva roky od data nákupu uživatelem. Společnost IDENTITÉS poskytne náhradní díly za jakoukoli část, která se poškodila z důvodu výrobní vady, konstrukční chyby nebo materiálu. V případě potřeby reklamace kontaktujte distributora, u kterého jste produkt zakoupili. Poruchy vzniklé v důsledku náhodného poškození, nesprávného používání, úprav nebo opotřebení nejsou touto zárukou kryty. Pro uplatnění záruky kontaktujte prodejce, u kterého jste produkt zakoupili.

Záruka se vztahuje pouze na výrobní a konstrukční vady (s výjimkou dílů podléhajících opotřebení: kola, brzdy, rukojeti, přirozené opotřebení povrchu a pěny, plastové součásti...). Elektronické díly 6 měsíců: motor, nabíječka, baterie, kabely, pojistky, ovladač, joystick. Platí při správném používání produktu.

## INSTRUKCJA OBSŁUGI

PL

## WAŻNE

Niniejsza instrukcja służy wyłącznie jako punkt odniesienia do obsługi produktu. Przed użyciem należy dokładnie przeczytać i zrozumieć instrukcję obsługi, ponieważ producent nie ponosi żadnej odpowiedzialności ani konsekwencji za wszelkie szkody wynikłe z używania niniejszej instrukcji w innych celach lub jeśli użytkownik nie wykona obowiązkowych czynności konserwacyjnych bądź zignoruje ostrzeżenia.

Proszę zapoznać się z urządzeniem, czytając tę instrukcję przed uruchomieniem. Jeśli jakkolwiek część instrukcji jest niezrozumiała lub jeśli potrzebne są dodatkowe usługi, należy skontaktować się z lokalnym autoryzowanym sprzedawcą naszej firmy. Poniższe symbole służą do oznaczania ostrzeżeń i środków ostrożności. Występują w całej instrukcji obsługi i są bardzo ważne! Należy bezwzględnie przestrzegać podanych ostrzeżeń i informacji dotyczących bezpieczeństwa.

- Ten podnośnik do transferu osób został specjalnie zaprojektowany do krótkich, wewnętrznych przemieszczeń osób niepełnosprawnych, starszych lub słabych, o wadze do 150 kg, np. transfer z łóżka, kanapy, wózka inwalidzkiego, toalety, stołu czy łazienki. Jest to idealne narzędzie do przemieszczania w domach, szpitalach, domach opieki oraz po innych płaskich powierzchniach. Nie zaleca się używania go na zewnątrz, np. na trawnikach, drogach żwirowych, pochyłościach powyżej 6° oraz na jezdniach dla samochodów.
- Opiekunowie mogą łatwo przenosić pacjentów, kontrolując przycisk fotela, co znacznie zwiększa efektywność opieki. Ułatwia to transfer nieruchomego pacjenta do salonu, toalety lub łazienki. Podsumowując, znacznie zmniejsza to intensywność pracy opiekuna i redukuje ryzyko dodatkowych urazów podczas transferu.
- Produkt jest demontowalny, łatwy do przenoszenia i przechowywania.

## ELEMENTY SKŁADOWE PRODUKTU

### Seznam dílů :

1. Oparcie x1
2. Główna rama x1
3. Siedzisko x1
4. Siedzisko (z otworami) x1
5. Adapter sieciowy x1
6. Akcesoria montażowe x1
7. Nogi z hamowanymi kołami x2

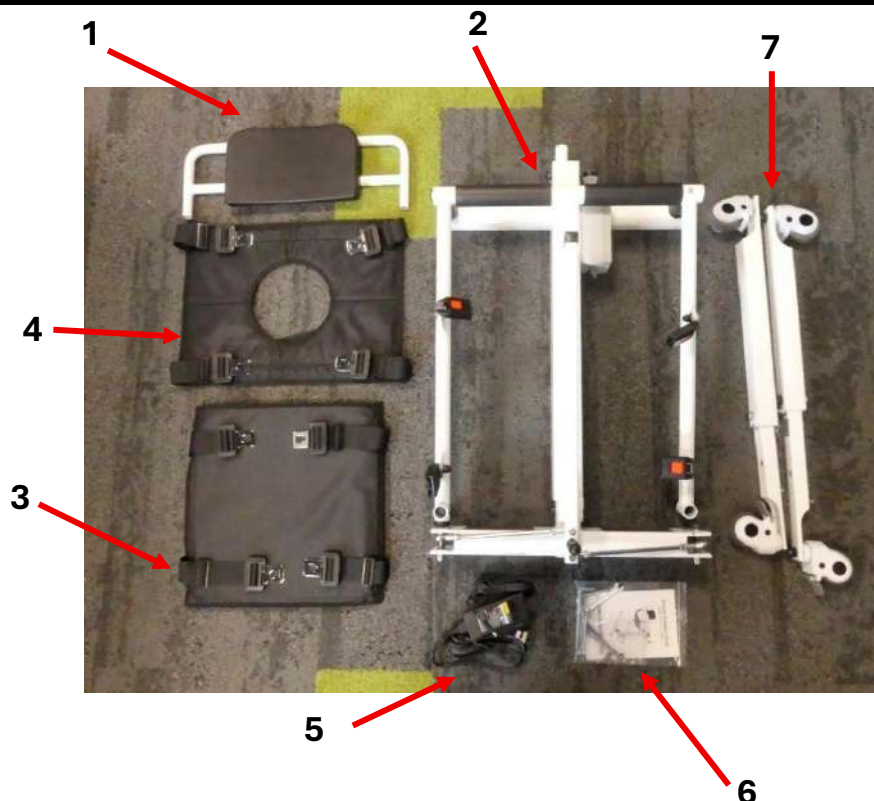

## ŚRODKI OSTROŻNOŚCI PRZY UŻYTKOWANIU

Ten fotel transferowy jest produktem aktywnym, niesterylnym i wielokrotnego użytku. Proszę przeczytać instrukcję obsługi, aby prawidłowo korzystać z tego produktu. W przypadku specjalnych potrzeb należy skontaktować się z lokalnym autoryzowanym sprzedawcą lub serwisem posprzedażowym.



### Uwaga na bezpieczeństwo

- Proszę umieścić niniejszą instrukcję w miejscu łatwo dostępnym i przechowywać ją prawidłowo. Instrukcja ta jasno wskazuje, jak bezpiecznie i prawidłowo korzystać ze sprzętu, aby zapobiec uszkodzeniom lub stratą dla użytkownika i innych osób.
- Należy używać wyłącznie zgodnego z produktem adaptera sieciowego podczas ładowania.
- Tego krzesła nie zaleca się używać pod prysznicem. Jeśli jego użycie pod prysznicem jest konieczne, należy bezwzględnie wyłączyć zasilanie i umieścić zaślepkę wodoodporną na porcie ładowania.
- Podczas ładowania kontrolka adaptera świeci na czerwono. Ładowanie zatrzymuje się automatycznie po pełnym naładowaniu baterii, a kontrolka zmienia kolor na zielony.
- Nie otwierać obudowy baterii podczas ładowania.
- Nie używać produktu podczas ładowania.
- Nie używać produktu, jeśli waga użytkownika przekracza 150 kg.
- Nie umieszczać produktu w zasięgu dzieci, aby uniknąć ryzyka obrażeń.
- Zabrania się używania urządzenia, jeśli jego ruch jest blokowany przez przedmioty, grozi to uszkodzeniem sprzętu.
- Firma nie ponosi odpowiedzialności za straty lub uszkodzenia wynikające z nieprzestrzegania tych ostrzeżeń i zasad bezpieczeństwa. Prosimy zwracać na nie szczególną uwagę.
- Nigdy nie używaj fotela transferowego, który nie działa prawidłowo lub jest uszkodzony.
- Sprawdź klamry dwukrotnie po zabezpieczeniu pacjenta.
- Szeroko rozstaw stopy podczas przeprowadzania transferów statycznych.
- Jeśli fotel transferowy nie reaguje na sterowanie lub hamulec kół nie działa prawidłowo, zaprzestań użytkowania i skontaktuj się z lokalnym sprzedawcą lub serwisem.
- Aby zmniejszyć ryzyko pożaru i porażenia prądem, nie umieszczaj urządzenia z baterią w wilgotnym miejscu.
- Jeśli sprzęt wydziela dym lub wystąpi inna nieprawidłowa sytuacja, która może być niebezpieczna (np. pożar), natychmiast odłącz zasilanie i skontaktuj się z lokalnym sprzedawcą lub serwisem.
- Jeśli bateria lub elementy elektryczne są mokre, co może prowadzić do niebezpiecznych sytuacji (np. zwarcie), natychmiast zdejmij obudowę baterii i skontaktuj się z lokalnym sprzedawcą lub serwisem.

- Nie demontuj urządzenia, żadna modyfikacja nie jest dozwolona. Gwarancja zostanie anulowana w przypadku nieautoryzowanej modyfikacji.
- Przed ładowaniem sprawdź, czy przewód zasilający nie jest uszkodzony. Nie używaj uszkodzonego ładowarki i skontaktuj się z lokalnym sprzedawcą lub serwisem.
- W przypadku burzy lub wyładowań atmosferycznych odłącz zasilanie i nie ładuj urządzenia.
- Nie dotykaj kabla zasilającego mokrymi rękami, aby uniknąć porażenia prądem.
- Nie używaj insektycydów, alkoholu, rozpuszczalników ani innych chemikaliów do czyszczenia sprzętu, ponieważ może to spowodować odwarstwienie lub uszkodzenie powierzchni urządzenia.
- Zalecana żywotność fotela transferowego przy normalnym użytkowaniu wynosi pięć lat. Długotrwałe użytkowanie może prowadzić do starzenia się mechanizmu, jego niewłaściwego działania, a nawet wypadków. Prosimy o kontakt z certyfikowaną agencją recyklingu sprzętu medycznego w celu recyklingu i wymiany na nowy sprzęt.
- Nie dotykaj portów elektrycznych, aby nie zranić pacjenta.
- Wszelkie prace konserwacyjne, naprawy lub wymiana części muszą być wykonywane wyłącznie przez wykwalifikowany i autoryzowany personel. Nieautoryzowana ingerencja unieważnia gwarancję.
- Fotel transferowy jest wyposażony w cztery koła z hamulcami; przed przesunięciem upewnij się, że wszystkie hamulce są zwolnione, a po osiągnięciu pozycji docelowej naciśnij pedały hamulców, aby zablokować koła.
- Podczas transferu pacjenta do miejsca docelowego opiekun powinien opuścić fotel na odpowiednią wysokość, zapewniając bezpieczeństwo, aby uniknąć obrażeń lub uszkodzeń mienia. Przy opuszczaniu fotela zatrzymaj się wcześniej, zbliżając się do obiektu docelowego (sofa, ławka, łóżko, toaleta itp.), a następnie krótko naciśnij przycisk opuszczania, aby stopniowo regulować wysokość. Jeśli obiekt docelowy jest twardy, unikaj bezpośredniego kontaktu fotela transferowego z obiektem (zachowaj odstęp 1–2 cm).
- Żywotność fotela transferowego w zastosowaniu klinicznym wynosi 5 lat. Zależy ona nie tylko od wytrzymałości konstrukcyjnej, ale także od warunków użytkowania, nawyków użytkownika oraz prawidłowej konserwacji.
- Przed usiądciem na fotelu transferowym upewnij się, że hamulec przedniego koła jest zablokowany, aby zapobiec ruchowi, w przeciwnym razie możesz się przewrócić lub spaść.
- Przed przesunięciem upewnij się, że oparcie jest prawidłowo zablokowane, a pacjent siedzi poprawnie.
- Zabrania się ładowania baterii podczas lub po prysznicu, gdy fotel jest jeszcze wilgotny.
- Nie używaj fotela transferowego bez opiekuna, ponieważ może to spowodować obrażenia.
- Pacjent „NIE” jest przewidzianym operatorem. Gdy pacjent siedzi sam na fotelu transferowym, nie obsługuj fotela samodzielnie (w razie przeszkód pod siedziskiem). Nie naciskaj przycisku góra/dół, pacjent może nie zauważyć przeszkody pod siedziskiem.
- Gdy opiekun używa fotela transferowego, nie przesuwaj fotela, jeśli blokada nie jest zablokowana lub pas bezpieczeństwa pacjenta nie jest zapięty, w przeciwnym razie grozi obrażenie.
- Fotel transferowy nie może być konserwowany ani naprawiany, gdy pacjent siedzi na nim.
- Trzymaj stopy z dala od silnika kolumny, aby uniknąć obrażeń podczas opuszczania fotela.

## ZAPOBIEGANIE ZAKŁÓCENIOM ELEKTROMAGNETYCZNYM

- **Nie używaj przenośnego nadajnika-odbiornika radiowego**, gdy fotel transferowy jest włączony, i unikaj zbliżania się do systemów nadawczych, takich jak stacje radiowe.
- **W ekstremalnych warunkach mogą wystąpić zakłócenia elektromagnetyczne** między tym urządzeniem a innymi urządzeniami. Nie używaj tego urządzenia w pobliżu sprzętu wrażliwego lub takiego, który może generować silne zakłócenia magnetyczne.
- **Uwaga:** telefony komórkowe lub systemy antykradzieżowe mogą wpływać na normalne działanie urządzenia.

## CO WARTO WIEDZIEĆ PRZED PIERWSZYM UŻYCIEM

- Proszę nie używać fotela transferowego przed pełnym przeczytaniem i zrozumieniem niniejszej instrukcji.
- Maksymalne dopuszczalne obciążenie tego fotela transferowego wynosi 150 kg i jest ograniczone do jednej osoby.
- Opiekun powinien mieć odpowiednią sprawność fizyczną, inteligencję oraz siłę, aby bezpiecznie obsługiwać fotel transferowy. Nie powinien mieć zaburzeń widzenia i musi być w stanie przeczytać oraz zrozumieć instrukcję bez trudności. Przed pierwszym użyciem należy kilkakrotnie poćwiczyć obsługę bez pasażera.
- Nie używać w warunkach słabego oświetlenia lub niewyraźnego widzenia.
- Stopień ochrony tego produktu to IP54 — proszę nie narażać go na długotrwałe działanie wilgoci ani prysznica. Produkt może być używany pod prysznicem, pod warunkiem uprzedniego wyjęcia baterii.
- Nie używać fotela transferowego, gdy temperatura jest niższa niż 10°C lub wyższa niż 40°C.
- Proszę naładować urządzenie przed jego pierwszym użyciem.
- Gdy temperatura otoczenia jest niższa niż 0°C, proszę nie ładować urządzenia, aby uniknąć uszkodzenia baterii i ryzyka obrażeń.

- Przed rozpakowaniem proszę sprawdzić, czy opakowanie nie jest uszkodzone — w razie potrzeby będzie możliwa naprawa lub wymiana. Brak oryginalnego opakowania uniemożliwia dokonanie zwrotu.

Zasada działania elektrycznego :

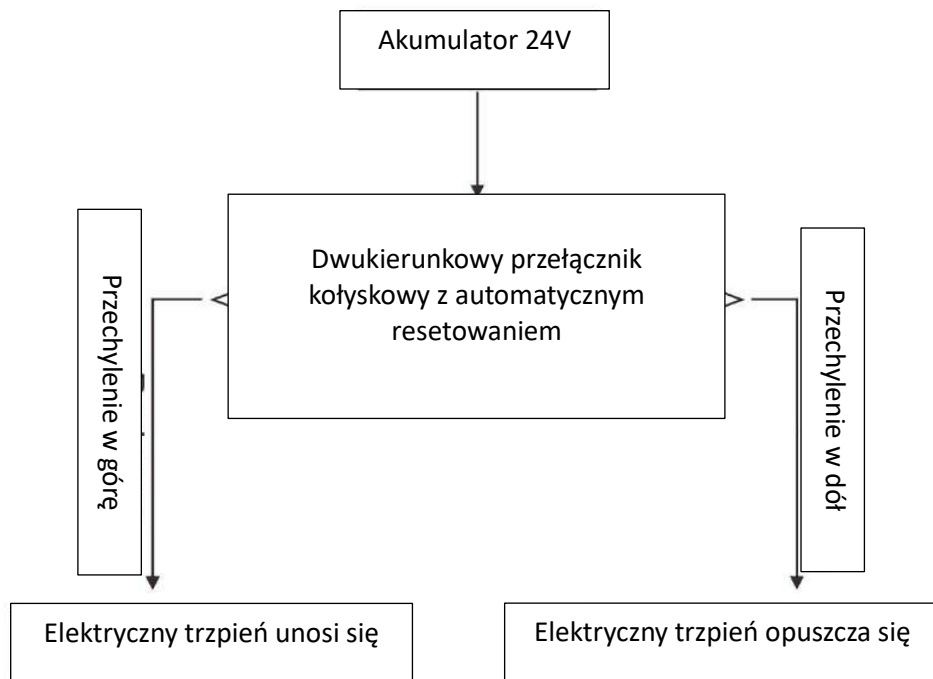

## INSTALACJA I URUCHOMIENIE



1. Najpierw usuń wkręty wstępnie zamontowane po obu stronach ramy oraz wkręty wstępnie zamontowane na lewej i prawej nodze.



2. Następnie zamontuj obie nogi na ramie (upewnij się, że właściwie rozróżniasz stronę lewą i prawą), a następnie podłącz oba pręty łączące do podstawy ramy, jak pokazano na rysunku.  
(Uwaga: zachowaj właściwą kolejność lewa i prawa.)

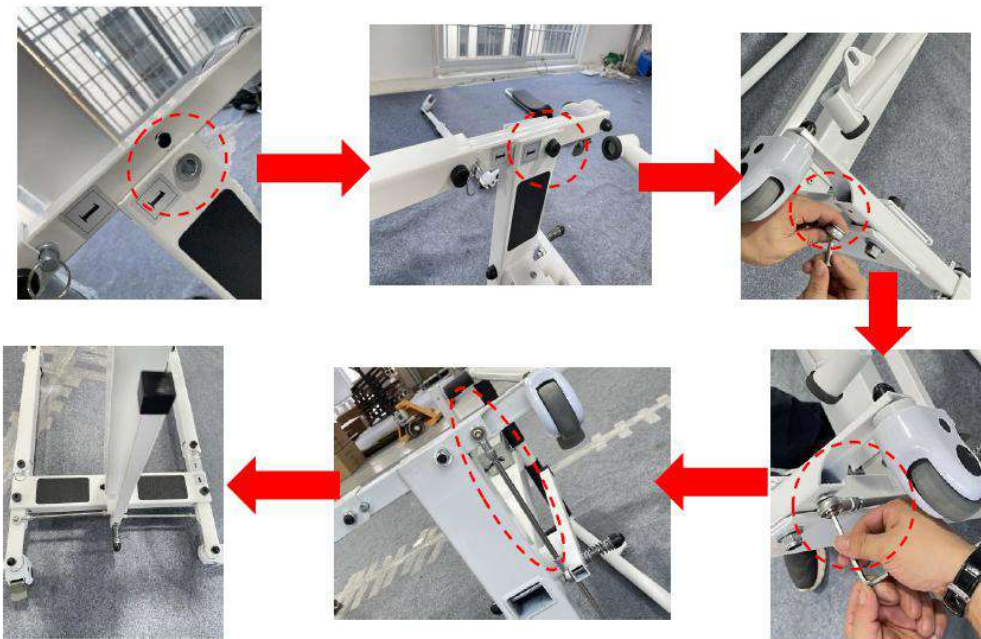

3. Podnieś ramę, aż podłokietniki znajdą się w stałej pozycji, zamontuj poduszkę siedziska, zapiąć klamrę bezpieczeństwa, a następnie zamontuj oparcie.



- Po naładowaniu produkt może być używany normalnie. Można regulować jego wysokość w górę i w dół. Można ustawić odpowiednią wysokość.
- Przed użyciem należy koniecznie sprawdzić, czy oś centralna ramy jest prawidłowo osadzona, aby zapewnić bezpieczeństwo.
- W zależności od pożądanej wysokości, naciśnij przycisk podnoszenia aż do osiągnięcia odpowiedniej wysokości, a następnie zwolnij, aby zatrzymać. Jeśli przycisk nie zostanie zwolniony, produkt zatrzyma się automatycznie w najwyższym punkcie. Zasilanie tego produktu zostało zaprojektowane do pracy przy niskim napięciu, można go używać bez obaw.

Schemat kontrolera produktu :

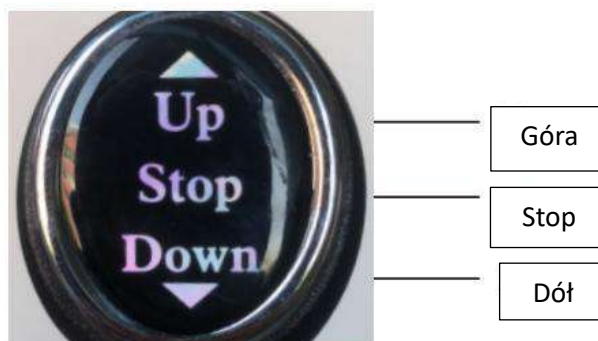

## ROZWIĄZYWANIE PROBLEMÓW

Jeśli fotel transferowy nie może się ani podnieść, ani opuścić, użyj ładowarki, aby pomóc zidentyfikować problem. Ładowarka posiada wskaźnik świetlny. Postępuj zgodnie z poniższym przewodnikiem diagnostycznym :

Sprawdź, czy akumulator jest naładowany :

**Krok 1:** Podłącz tylko stronę akumulatora do ładowarki.

- Brak świecącej lampki na ładowarce → Akumulator jest rozładowany i należy go naładować.
- Zielona lampka, ale fotel transferowy nadal się nie porusza → Akumulator może być uszkodzony.

**Krok 2:** Następnie podłącz obie końcówki ładowarki.

- Jeśli wcześniej ładowarka nie miała świecącej lampki, a teraz świeci na czerwono → Trwa ładowanie.
- Jeśli lampka pozostaje zielona lub miga → Akumulator prawdopodobnie jest uszkodzony.

- Jeśli wcześniej ładowarka miała zieloną lampkę, a po podłączeniu obu końcówek pozostaje zielona lub szybko zmienia się z czerwonej na zieloną → Akumulator prawdopodobnie jest uszkodzony.

**Uwaga:** Jeśli problem nadal występuje po tych kontrolach, skontaktuj się ze swoim serwisem lub producentem w celu wymiany akumulatora.

## KONSERWACJA I DEZYNFEKCJA

- Zaleca się przed użyciem przetrzeć pierścień siedziska miękką bawełnianą szmatką nasączoną alkoholem, a następnie zdezynfekować po czyszczeniu. Fotel transferowy i jego akcesoria należy czyścić alkoholem medycznym lub innymi niekorozyjnymi środkami dezynfekującymi.
- Podczas czyszczenia i dezynfekcji nie wolno ładować ani używać fotela transferowego.
- Zabrania się mycia lub dezynfekcji fotela transferowego i jego akcesoriów w cieczy.
- Zabrania się używania korozyjnych detergentów do czyszczenia fotela transferowego i jego akcesoriów.
- Zabrania się używania korozyjnych środków dezynfekujących do dezynfekcji fotela transferowego i jego akcesoriów.
- Fotel transferowy i jego akcesoria mogą być używane dopiero po całkowitym wyschnięciu produktów czyszczących i dezynfekujących.
- Jeżeli fotel transferowy nie jest używany przez dłuższy czas, zaleca się jego wyjęcie i regularne ładowanie, aby uniknąć uszkodzenia akumulatora.
- Nie pozostawiaj fotela transferowego stale podłączonego do zasilania. Zaleca się używać akumulatora przynajmniej raz w tygodniu i całkowicie go rozładować przed ponownym naładowaniem. Chociaż akumulator litowy nie ma efektu pamięci, ta praktyka pozwala wydłużyć jego żywotność.
- Akumulator należy utylizować zgodnie z obowiązującymi przepisami lokalnymi, gdy fotel transferowy zostaje wycofany z użytku.
- Nie jest konieczne czyszczenie i konserwacja fotela transferowego po każdym użyciu. Gdy akumulator jest rozładowany, wystarczy go naładować, aby móc ponownie normalnie korzystać z fotela.
- Jeżeli podczas podnoszenia lub opuszczania występują drgania, należy nanieść niewielką ilość oleju smarującego na dwa długie osie.
- Po pewnym czasie użytkowania należy sprawdzić, czy wkręty w każdej części nie poluzowały się. W razie potrzeby należy je szybko dokręcić.
- Zasilanie wewnętrzne tego fotela transferowego działa na niskim napięciu stałym (DC).
- Jeżeli na powierzchni fotela znajduje się woda, można ją wytrzeć ręcznikiem. Nigdy nie zanurzaj fotela transferowego w wodzie.

### Lista kontrolna :

Aby utrzymać fotel transferowy w dobrym stanie, sprawdzaj go przed każdym użyciem i regularnie według poniższych zasad :

Sprawdź element	W każdej chwili	Co tydzień	Co miesiąc
Cztery koła	X		
Paski blokujące	X		
Poziom naładowania akumulatora	X		
Funkcja panelu sterowania	X		
Czystość	X		
Śruby i elementy mocujące		X	
Kolumna silnika podnoszącego			X
Stabilność ramy			X
Stan siedziska			X
Hamulce	X		

### Warunki użytkowania :

- Zakres temperatury otoczenia: +10°C do +40°C
- Zakres wilgotności względnej: 30% do 75%
- Zakres ciśnienia atmosferycznego: 700 hPa do 1060 hPa
- Wymagane środowisko: Wewnętrz, suche, mało kurzu, bez materiałów korozyjnych i łatwopalnych.

### Warunki przechowywania :

- Temperatura otoczenia: 0°C do +50°C
- Wilgotność względna: ≤ 93%
- Zakres ciśnienia atmosferycznego: 500 hPa do 1060 hPa

- Wymagane środowisko: Brak gazów korozyjnych, dobrze wentylowane pomieszczenie.

## CHARAKTERYSTYKA TECHNICZNA

- **Typ mobilności** : do użytku wewnętrznego
- **Poziom ochrony przed wodą i pyłem** : IP54
- **Wymiary całkowite** : szer. 60,5 x gł. 87 cm  
Rozstaw nóg : 60,5 do 91 cm. Wyposażony w 2 koła z hamulcami. Szerokość użyteczna w ramie : 51 cm  
Wysokość poręczy : 86,5 do 122 cm. Wysokość siedziska regulowana za pomocą regulowanych pasków siedziska
- **Oparcie demontowalne** : szer. 33 x wys. 20 cm
- **Waga netto** : 33,5 kg
- **Nośność** : 150 kg
- **Akumulator Li-ion** : 2Ah, 44,4Wh
- **Silnik** : DC 24V

## GWARANCJA

Ten produkt objęty jest dwuletnią gwarancją od daty zakupu przez użytkownika. Firma **IDENTITÉS** dostarczy części zamienne do każdej części, która uległa uszkodzeniu z powodu wad fabrycznych, projektowych lub materiałowych. Skontaktuj się z dystrybutorem, u którego zakupiono produkt, jeśli będziesz potrzebować złożenia reklamacji. Uszkodzenia wynikające z przypadkowych zdarzeń, niewłaściwego użytkowania, modyfikacji lub zużycia nie są objęte gwarancją. Skontaktuj się z sprzedawcą, u którego zakupiono produkt, aby skorzystać z gwarancji.

Gwarancja obejmuje wyłącznie wady produkcyjne i strukturalne (z wyłączeniem części zużywających się: kół, hamulców, uchwytów, naturalnego zużycia pokrycia i pianki, elementów plastikowych...). Części elektroniczne objęte są 6-miesięczną gwarancją: silnik, ładowarka, akumulatory, kable, bezpieczniki, kontroler, joystick. Gwarancja obowiązuje przy zgodnym z przeznaczeniem użytkowaniu produktu.



**ΟΔΗΓΙΕΣ ΧΡΗΣΗΣ**  
**GR**

## ΣΗΜΑΝΤΙΚΟ

Αυτό το εγχειρίδιο χρησιμοποιείται μόνο ως αναφορά για τη λειτουργία του προϊόντος. Παρακαλείστε να διαβάσετε και να κατανοήσετε το εγχειρίδιο χρήσης πριν από τη χρήση, καθώς ο κατασκευαστής δεν μπορεί να αναλάβει καμία συνέπεια ή ευθύνη για οποιαδήποτε ζημία προκύψει από τη χρήση αυτού του εγχειριδίου για άλλους σκοπούς ή εάν ο χρήστης δεν εκτελεί τις απαιτούμενες εργασίες συντήρησης ή αγνοεί τα προειδοποιητικά μηνύματα.

Εξοικειωθείτε με τη συσκευή διαβάζοντας αυτό το εγχειρίδιο πριν την θέσετε σε λειτουργία. Εάν δεν κατανοείτε κάποιο μέρος του εγχειριδίου ή χρειάζεστε επιπλέον υπηρεσίες, επικοινωνήστε με τον τοπικό εξουσιοδοτημένο αντιπρόσωπο της εταιρείας μας. Τα παρακάτω σύμβολα χρησιμοποιούνται για να επισημάνουν προειδοποιήσεις και μέτρα προφύλαξης. Χρησιμοποιούνται σε όλο το εγχειρίδιο χρήσης και είναι πολύ σημαντικά! Είναι απαραίτητο να τηρείτε τις προειδοποιήσεις και τις πληροφορίες ασφαλείας που αναφέρονται.

- Αυτό το ανυψωτικό κάθισμα μεταφοράς έχει σχεδιαστεί ειδικά για εσωτερικές μετακινήσεις μικρών αποστάσεων ατόμων με αναπηρία, ηλικιωμένων ή αδύναμων έως 150 kg, όπως η μεταφορά από το κρεβάτι, τον καναπέ, το αναπηρικό καροτσάκι, την τουαλέτα, το τραπέζι και το μπάνιο. Αποτελεί ιδανικό εργαλείο μετακίνησης για χρήση σε σπίτια, νοσοκομεία, γηροκομεία και άλλες επίπεδες επιφάνειες. Δεν συνιστάται η χρήση σε εξωτερικούς χώρους όπως γκαζόν, χαλικόδρομοι, κλίσεις μεγαλύτερες από 6° και δρόμοι κυκλοφορίας αυτοκινήτων.
- Οι φροντιστές μπορούν να μεταφέρουν εύκολα τους ασθενείς ελέγχοντας το κουμπί του καθίσματος, γεγονός που βελτιώνει σημαντικά την αποδοτικότητα της φροντίδας. Αυτό βοηθά τους φροντιστές να μεταφέρουν έναν ανενεργό ασθενή σε σαλόνι, τουαλέτα ή μπάνιο. Συνοπτικά, μειώνει σημαντικά την ένταση εργασίας των φροντιστών και τον κίνδυνο δευτερογενών τραυματισμών κατά τη διαδικασία μεταφοράς.
- Αυτό το προϊόν είναι αποσπώμενο, εύκολο στη μεταφορά και στην αποθήκευση.

## ΣΥΣΤΑΤΙΚΑ ΤΟΥ ΠΡΟΪΟΝΤΟΣ

### Λίστα εξαρτημάτων :

1. Πλάτη x1
2. Κύριο πλαίσιο x1
3. Κάθισμα x1
4. Κάθισμα (με οπές) x1
5. Τροφοδοτικό x1
6. Αξεσουάρ συναρμολόγησης x1
7. Πόδια με τροχούς με φρένο x2

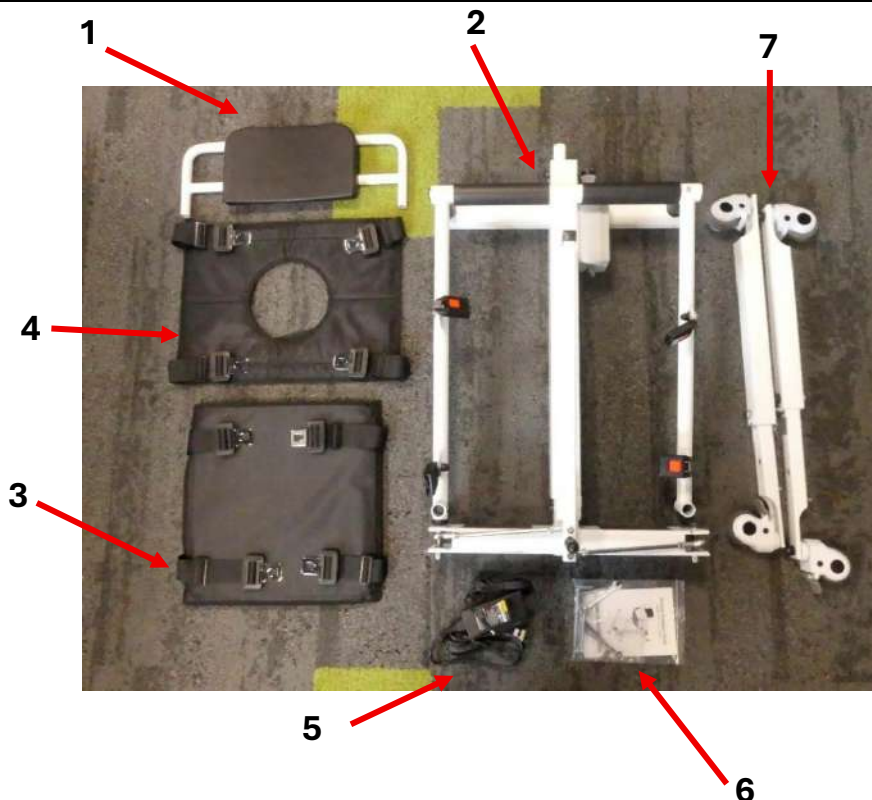

## ΜΕΤΡΑ ΠΡΟΦΥΛΑΞΗΣ ΚΑΤΑ ΤΗ ΧΡΗΣΗ

Αυτό το κάθισμα μεταφοράς είναι ενεργό προϊόν, μη στείρο και επαναχρησιμοποιήσιμο. Παρακαλείστε να διαβάσετε το εγχειρίδιο οδηγιών για τη σωστή χρήση αυτού του προϊόντος. Εάν έχετε ειδικές ανάγκες, επικοινωνήστε με τον τοπικό εξουσιοδοτημένο αντιπρόσωπο ή την υπηρεσία μετά την πώληση.



### Προσοχή στην ασφάλεια

- Τοποθετήστε αυτό το εγχειρίδιο σε ένα εύκολα προσβάσιμο μέρος και φυλάξτε το σωστά. Το εγχειρίδιο αυτό εξηγεί με σαφήνεια πώς να χρησιμοποιείτε τον εξοπλισμό με ασφαλή και σωστό τρόπο, προκειμένου να αποφευχθεί οποιαδήποτε ζημία ή απώλεια για εσάς ή για άλλους.
- Κατά τη φόρτιση, είναι υποχρεωτικό να χρησιμοποιείτε τον προσαρμογέα συμβατό με αυτό το προϊόν.
- Αυτό το κάθισμα δεν συνιστάται για χρήση στο ντους. Εάν απαιτείται η χρήση στο ντους, πρέπει οπωσδήποτε να απενεργοποιήσετε την τροφοδοσία και να τοποθετήσετε το αδιάβροχο κάλυμμα στη θύρα φόρτισης.
- Η ενδεικτική λυχνία του προσαρμογέα ανάβει κόκκινη κατά τη φόρτιση. Η φόρτιση σταματά αυτόματα όταν η μπαταρία είναι πλήρως φορτισμένη, και η λυχνία γίνεται πράσινη.
- Μην ανοίγετε το περίβλημα της μπαταρίας κατά τη φόρτιση.
- Μην χρησιμοποιείτε το προϊόν κατά τη φόρτιση.
- Μην χρησιμοποιείτε αυτό το προϊόν εάν το βάρος υπερβαίνει τα 150 kg.
- Μην τοποθετείτε το προϊόν κοντά σε παιδιά για να αποφύγετε τραυματισμούς.
- Απαγορεύεται αυστηρά η χρήση της μηχανής εάν υπάρχουν αντικείμενα που την εμποδίζουν, καθώς μπορεί να προκληθεί ζημιά στη συσκευή.
- Η εταιρεία μας δεν φέρει καμία ευθύνη για ζημία ή απώλεια που προκύπτει από την μη τήρηση αυτών των προειδοποιήσεων και οδηγιών ασφαλείας. Δώστε ιδιαίτερη προσοχή.
- Μην χρησιμοποιείτε ποτέ ένα μη λειτουργικό ή κατεστραμμένο κάθισμα μεταφοράς.
- Ελέγξτε τις ζώνες δύο φορές μετά την ασφαλή τοποθέτηση του ασθενή.
- Ανοίξτε καλά τα πόδια για να εκτελέσετε στατικές μεταφορές.
- Εάν το κάθισμα μεταφοράς δεν ελέγχεται ή αν το φρένο των τροχών δεν λειτουργεί, σταματήστε τη χρήση και επικοινωνήστε με τον τοπικό αντιπρόσωπο ή την υπηρεσία μετά-πώλησης.
- Για τη μείωση του κινδύνου πυρκαγιάς και ηλεκτροπληξίας, μην τοποθετείτε τη συσκευή με την μπαταρία σε υγρό περιβάλλον.
- Εάν ο εξοπλισμός εκπέμπει καπνό ή παρουσιάζει οποιαδήποτε άλλη επικίνδυνη κατάσταση (π.χ. πυρκαγιά), αποσυνδέστε αμέσως την τροφοδοσία και επικοινωνήστε με τον τοπικό αντιπρόσωπο ή την υπηρεσία μετά-πώλησης.

- Εάν η μπαταρία ή ηλεκτρικά μέρη βραχούν, κάτι που μπορεί να προκαλέσει επικίνδυνες καταστάσεις (π.χ. βραχυκύκλωμα), αφαιρέστε αμέσως το περίβλημα της μπαταρίας και επικοινωνήστε με τον τοπικό αντιπρόσωπο ή την υπηρεσία μετά-πώλησης.
- Μην αποσυναρμολογείτε τον εξοπλισμό, καμία τροποποίηση δεν επιτρέπεται. Η εγγύηση θα ακυρωθεί σε περίπτωση μη εξουσιοδοτημένης τροποποίησης.
- Πριν φορτίσετε τη συσκευή, ελέγξτε ότι το καλώδιο τροφοδοσίας δεν είναι κατεστραμμένο. Μην χρησιμοποιείτε κατεστραμμένο φορτιστή και επικοινωνήστε με τον τοπικό αντιπρόσωπο ή την υπηρεσία μετά-πώλησης.
- Σε περίπτωση κεραυνού ή καταιγίδας, αποσυνδέστε την τροφοδοσία και απαγορεύστε τη φόρτιση.
- Μην αγγίζετε το καλώδιο τροφοδοσίας του φορτιστή με βρεγμένα χέρια για να αποφύγετε τον κίνδυνο ηλεκτροπληξίας.
- Μην χρησιμοποιείτε εντομοκτόνα, αλκοόλ, διαλυτικά ή χημικά υγρά για καθαρισμό του εξοπλισμού, καθώς μπορεί να προκαλέσουν αποκόλληση ή φθορά της επιφάνειας.
- Η συνιστώμενη διάρκεια ζωής του καθίσματος μεταφοράς είναι πέντε χρόνια σε κανονική λειτουργία. Η παρατεταμένη χρήση μπορεί να προκαλέσει γήρανση του μηχανισμού, δυσλειτουργία ή ακόμη και ατυχήματα. Επικοινωνήστε με ένα εξουσιοδοτημένο κέντρο ανακύκλωσης ιατρικών συσκευών για ανακύκλωση και αντικατάσταση με νέο εξοπλισμό.
- Μην αγγίζετε τις ηλεκτρικές θύρες για να αποφύγετε τραυματισμό του ασθενή.
- Οποιαδήποτε συντήρηση, επισκευή ή αντικατάσταση εξαρτημάτων πρέπει να πραγματοποιείται αποκλειστικά από εξουσιοδοτημένο και κατάλληλα εκπαιδευμένο προσωπικό. Οποιαδήποτε μη εξουσιοδοτημένη παρέμβαση ακυρώνει την εγγύηση.
- Αυτό το κάθισμα μεταφοράς διαθέτει τέσσερις τροχούς με φρένα. Πριν το μετακινήσετε, βεβαιωθείτε ότι τα τέσσερα φρένα είναι απενεργοποιημένα. Μετά την τοποθέτηση στη θέση στόχο, πατήστε τα πεντάλ φρένου για να κλειδώσουν οι τροχοί.
- Κατά τη μεταφορά του ασθενή στον προορισμό του, ο φροντιστής πρέπει να κατεβάσει το κάθισμα σε κατάλληλο ύψος, εξασφαλίζοντας την ασφάλεια για να αποφευχθούν τραυματισμοί ή ζημιές. Κατά τη χρήση της λειτουργίας κατέβασης, σταματήστε εκ των προτέρων όταν πλησιάζετε στο αντικείμενο στόχο (καναπές, παγκάκι, κρεβάτι ή τουαλέτα) και πατήστε σύντομα το κουμπί κατέβασης για να ρυθμίσετε το ύψος σταδιακά. Εάν το αντικείμενο στόχος είναι σκληρό, αποφύγετε την άμεση επαφή του καθίσματος με αυτό (αφήστε διάκενο 1-2 cm).
- Η διάρκεια ζωής αυτού του καθίσματος σε κλινική χρήση είναι 5 χρόνια. Εξαρτάται όχι μόνο από τη δομική αντοχή αλλά και από τις συνθήκες χρήσης, τις συνήθειες του χρήστη και τη σωστή συντήρηση.
- Πριν καθίσετε στο κάθισμα, βεβαιωθείτε ότι το φρένο του μπροστινού τροχού είναι κλειδωμένο για να αποτραπεί οποιαδήποτε κίνηση, διαφορετικά υπάρχει κίνδυνος ανατροπής ή πτώσης.
- Πριν από τη μετακίνηση, βεβαιωθείτε ότι η πλάτη είναι καλά κλειδωμένη και ότι ο ασθενής κάθεται σωστά.
- Απαγορεύεται η φόρτιση της μπαταρίας κατά ή μετά το ντους ενώ το κάθισμα είναι ακόμη υγρό.
- Μην χρησιμοποιείτε το κάθισμα χωρίς συνοδό, καθώς αυτό μπορεί να προκαλέσει τραυματισμούς.
- Ο ασθενής δεν είναι ο προβλεπόμενος χειριστής. Όταν ο ασθενής κάθεται μόνος στο κάθισμα, μην λειτουργείτε μόνοι σας το κάθισμα (σε περίπτωση εμποδίων κάτω από το κάθισμα). Μην πατάτε τα κουμπιά ανύψωσης/κατέβασης, ο ασθενής μπορεί να μην παρατηρήσει εμπόδιο κάτω από το κάθισμα.
- Κατά τη χρήση από τον φροντιστή, μην μετακινείτε το κάθισμα εάν το κλείδωμα δεν είναι ασφαλισμένο ή η ζώνη ασφάλειας του ασθενή δεν είναι δεμένη, διαφορετικά υπάρχει κίνδυνος τραυματισμού.
- Το κάθισμα μεταφοράς δεν πρέπει να συντηρείται ή να επισκευάζεται ενώ ο ασθενής είναι καθισμένος πάνω του.
- Κρατήστε τα πόδια σας μακριά από τον κινητήρα της κολόνας για να αποφύγετε τραυματισμό κατά την κάθοδο του καθίσματος.

#### **ΠΡΟΛΗΨΗ ΗΛΕΚΤΡΟΜΑΓΝΗΤΙΚΩΝ ΠΑΡΕΜΒΟΛΩΝ**

- Μην χρησιμοποιείτε φορητό πομποδέκτη ραδιοφώνου όταν το κάθισμα μεταφοράς είναι ενεργοποιημένο και αποφύγετε να πλησιάζετε συστήματα ραδιομετάδοσης, όπως ραδιοφωνικούς σταθμούς.
- Σε πολύ ακραίες συνθήκες, μπορεί να προκύψουν ηλεκτρομαγνητικές παρεμβολές μεταξύ αυτής της συσκευής και άλλων συσκευών. Μην χρησιμοποιείτε αυτή τη συσκευή μαζί με ευαίσθητο εξοπλισμό ή εξοπλισμό που μπορεί να παράγει ισχυρές μαγνητικές παρεμβολές.
- Προσοχή: Τα κινητά τηλέφωνα ή τα συστήματα αντικλεπτικής προστασίας μπορεί να επηρεάσουν τη φυσιολογική χρήση της συσκευής.

#### **ΤΙ ΠΡΕΠΕΙ ΝΑ ΓΝΩΡΙΖΕΤΕ ΠΡΙΝ ΑΠΟ ΤΗΝ ΠΡΩΤΗ ΧΡΗΣΗ**

- Μην χρησιμοποιείτε το κάθισμα μεταφοράς πριν διαβάσετε και κατανοήσετε πλήρως αυτό το εγχειρίδιο.
- Το μέγιστο προβλεπόμενο φορτίο για αυτό το κάθισμα μεταφοράς είναι 150 kg και προορίζεται για ένα άτομο.
- Ο φροντιστής πρέπει να διαθέτει τη φυσική δύναμη, την ευφυΐα και την αντοχή για να χρησιμοποιεί με ασφάλεια το κάθισμα μεταφοράς. Δεν πρέπει να έχει προβλήματα όρασης και πρέπει να μπορεί να διαβάσει και να κατανοήσει το εγχειρίδιο χωρίς δυσκολία. Πριν από την πρώτη χρήση, εξασκηθείτε αρκετές φορές χωρίς επιβάρυνση.

- Μην το χρησιμοποιείτε σε συνθήκες χαμηλού φωτισμού ή θολής όρασης.
- Ο βαθμός στεγανότητας αυτού του προϊόντος είναι IP54. Μην το εκθέτετε σε υγρασία ή ντους για μεγάλο χρονικό διάστημα. Το προϊόν μπορεί να χρησιμοποιηθεί στο ντους μόνο αφού αφαιρέσετε την μπαταρία πριν από τη χρήση.
- Μην χρησιμοποιείτε το κάθισμα όταν η θερμοκρασία είναι κάτω από 10°C ή πάνω από 40°C.
- Φορτίστε το πριν από την πρώτη χρήση.
- Όταν η θερμοκρασία περιβάλλοντος είναι κάτω από 0°C, μην το φορτίζετε για να αποφύγετε ζημιές στην μπαταρία και πιθανό τραυματισμό.
- Ελέγξτε αν η συσκευασία είναι κατεστραμμένη πριν την ανοίξετε, σε περίπτωση που χρειαστεί επισκευή ή αντικατάσταση. Χωρίς την αρχική συσκευασία, οι επιστροφές δεν γίνονται δεκτές.

#### Αρχή ηλεκτρικής λειτουργίας :

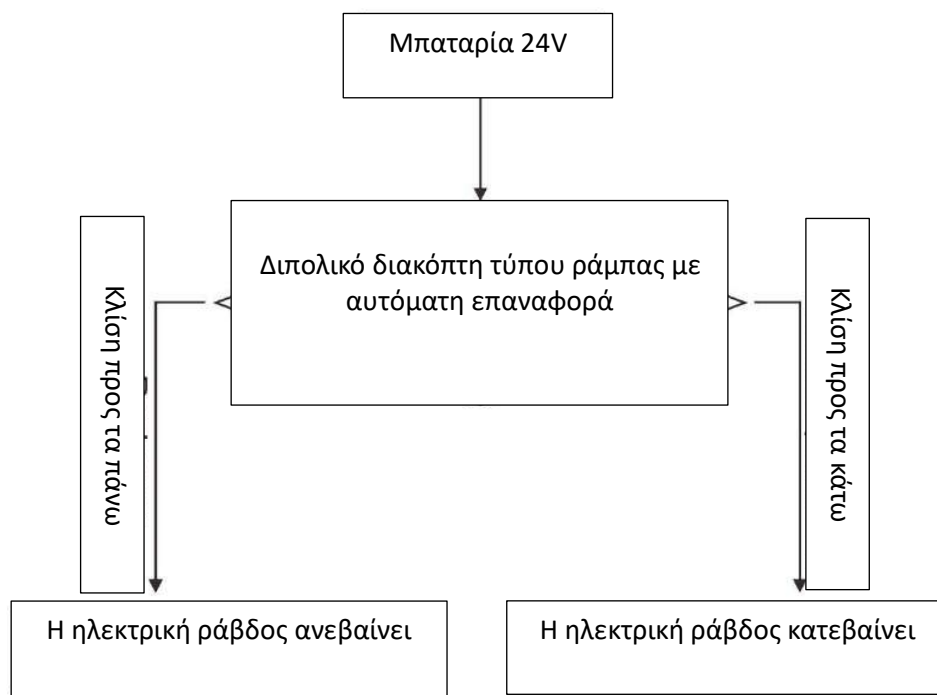

#### **ΕΓΚΑΤΑΣΤΑΣΗ ΚΑΙ ΘΕΣΗ ΣΕ ΛΕΙΤΟΥΡΓΙΑ**

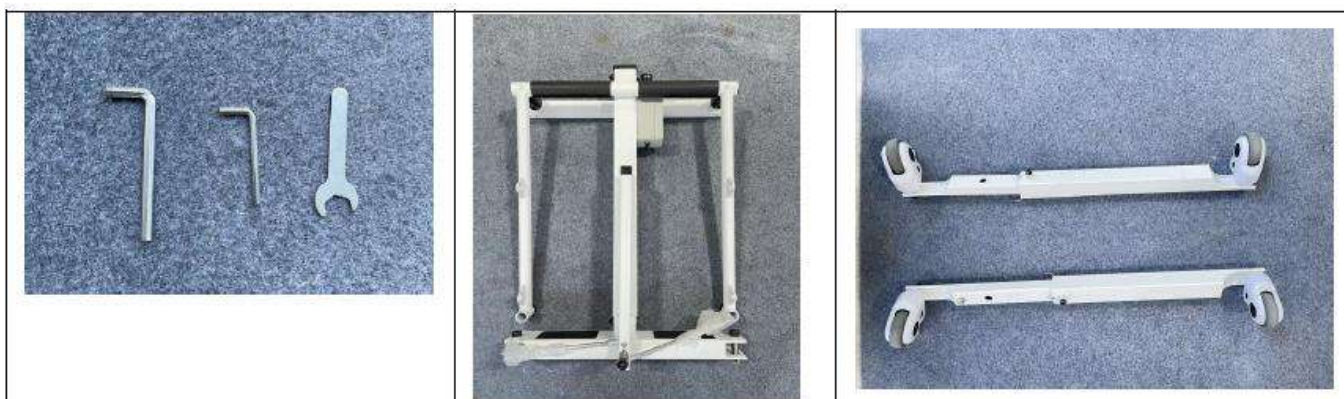

1. Αφαιρέστε πρώτα τις προεγκατεστημένες βίδες και από τις δύο πλευρές του πλαισίου καθώς και τις προεγκατεστημένες βίδες στα αριστερά και δεξιά πόδια.



2. Στη συνέχεια, τοποθετήστε τα δύο πόδια στο πλαίσιο (βεβαιωθείτε ότι διακρίνετε σωστά την αριστερή και τη δεξιά πλευρά) και συνδέστε τις δύο ράβδους σύνδεσης στη βάση του πλαισίου, όπως φαίνεται στην εικόνα. (Σημείωση: τηρήστε τη σωστή σειρά αριστερά και δεξιά.)

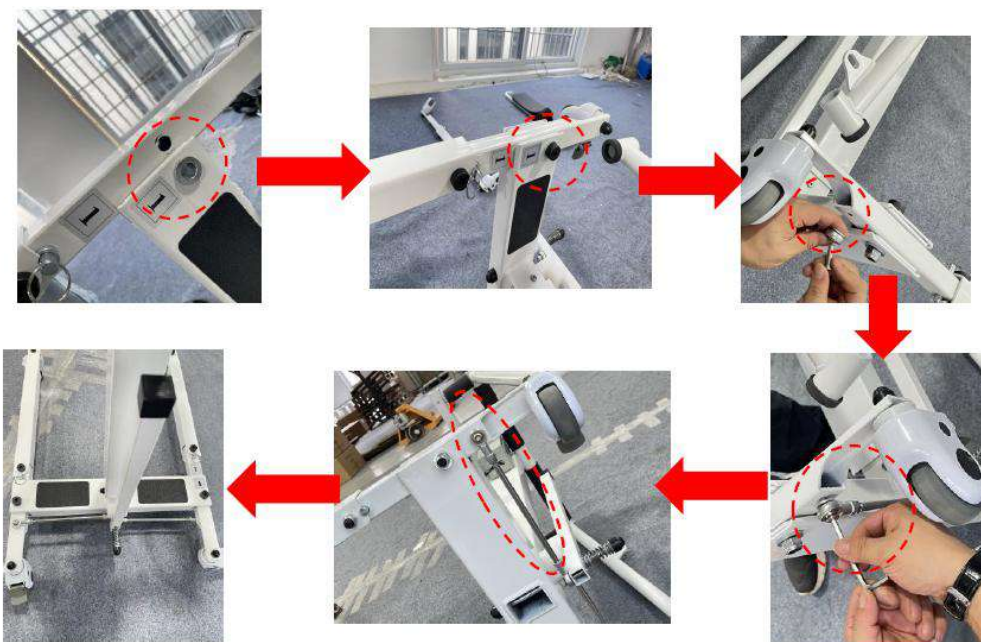

3. Ανασηκώστε το πλαίσιο μέχρι οι μπράτσο-στηρίγματα να σταθεροποιηθούν, τοποθετήστε το μαξιλάρι καθίσματος, δέστε τη ζώνη ασφαλείας και στη συνέχεια τοποθετήστε την πλάτη.

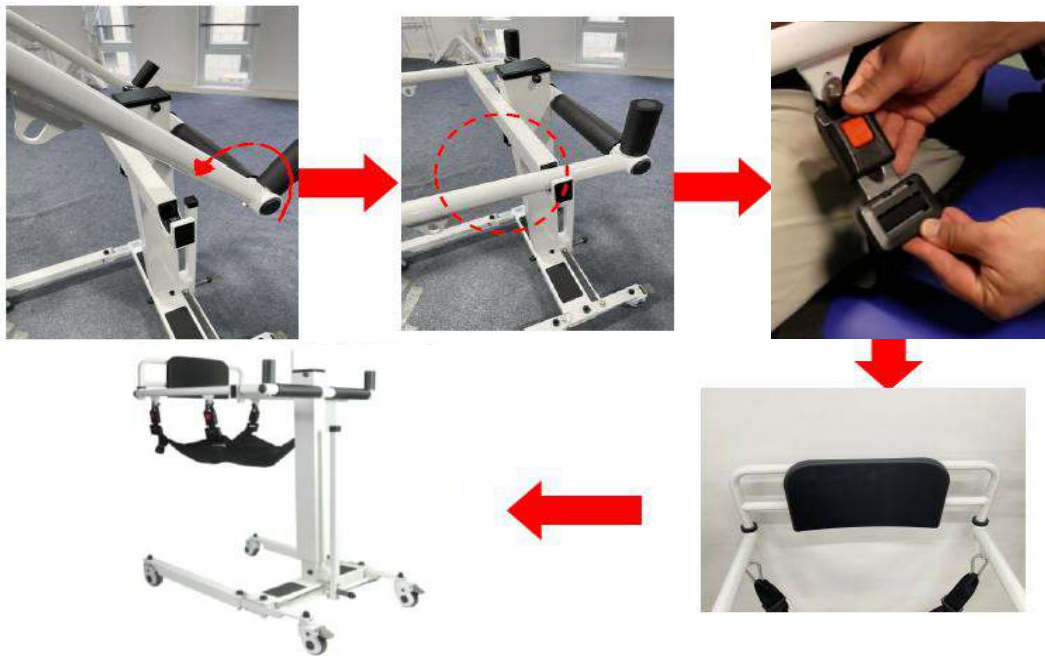

- Μετά τη φόρτιση, το προϊόν μπορεί να χρησιμοποιηθεί κανονικά. Μπορεί να ρυθμιστεί σε ύψος, προς τα πάνω και προς τα κάτω. Μπορεί να ρυθμιστεί το κατάλληλο ύψος.
- Πριν από τη χρήση, είναι υποχρεωτικό να ελέγξετε ότι ο κεντρικός άξονας του πλαισίου έχει τοποθετηθεί σωστά για να εξασφαλιστεί η ασφάλεια.
- Ανάλογα με το επιθυμητό ύψος, πατήστε το κουμπί ανύψωσης μέχρι να φτάσετε στο κατάλληλο ύψος και στη συνέχεια αφήστε το για να σταματήσει. Εάν το κουμπί δεν απελευθερωθεί, το προϊόν σταματά αυτόματα στο ανώτατο σημείο του. Η τροφοδοσία αυτού του προϊόντος έχει σχεδιαστεί για λειτουργία χαμηλής τάσης, επομένως μπορείτε να το χρησιμοποιείτε με ασφάλεια.

Διάγραμμα του ελεγκτή του προϊόντος :

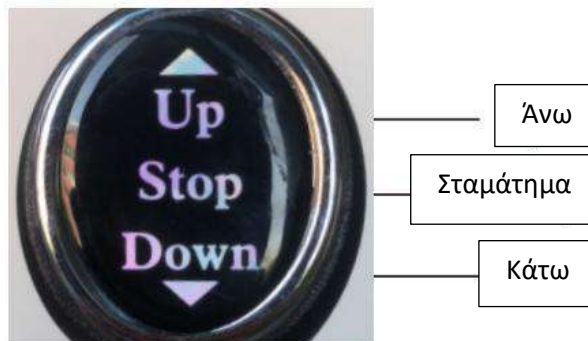

## ΑΠΟΚΑΤΑΣΤΑΣΗ ΒΛΑΒΩΝ

Εάν το κάθισμα μεταφοράς δεν μπορεί να ανέβει ή να κατέβει, χρησιμοποιήστε τον φορτιστή για να εντοπίσετε το πρόβλημα. Ο φορτιστής διαθέτει ενδεικτική λυχνία. Ακολουθήστε τον παρακάτω οδηγό για διάγνωση :

Έλεγχος φόρτισης μπαταρίας :

**Βήμα 1:** Συνδέστε μόνο το μέρος της μπαταρίας στον φορτιστή.

- Καμία λυχνία στον φορτιστή → Η μπαταρία είναι άδεια και πρέπει να φορτιστεί.
- Λυχνία πράσινη, αλλά το κάθισμα δεν κινείται → Η μπαταρία μπορεί να έχει υποστεί βλάβη.

**Βήμα 2:** Στη συνέχεια, συνδέστε και τις δύο άκρες του φορτιστή.

- Εάν ο φορτιστής δεν είχε λυχνία προηγουμένως και τώρα ανάβει κόκκινη → Η φόρτιση είναι σε εξέλιξη.
- Εάν η λυχνία παραμένει πράσινη ή αναβοσβήνει → Η μπαταρία πιθανόν έχει υποστεί βλάβη.

- Εάν ο φορτιστής είχε προηγουμένως πράσινη λυχνία και μετά τη σύνδεση και των δύο άκρων η λυχνία παραμένει πράσινη ή αλλάζει γρήγορα από κόκκινο σε πράσινο → Η μπαταρία πιθανόν έχει υποστεί βλάβη.

**Σημείωση:** Εάν το πρόβλημα παραμένει μετά από αυτούς τους ελέγχους, επικοινωνήστε με τον πάροχο υπηρεσιών ή τον κατασκευαστή για αντικατάσταση της μπαταρίας.

## ΣΥΝΤΗΡΗΣΗ ΚΑΙ ΑΠΟΛΥΜΑΝΣΗ

- Συνιστάται να σκουπίζετε τον κρίκο καθίσματος με ένα μαλακό βαμβακερό πανί και αλκοόλ πριν από τη χρήση και να τον απολυμαίνετε μετά τον καθαρισμό.  
Το κάθισμα μεταφοράς και τα αξεσουάρ του πρέπει να καθαρίζονται με ιατρικό αλκοόλ ή άλλα μη διαβρωτικά απολυμαντικά.
- Κατά τον καθαρισμό και την απολύμανση, μην φορτίζετε ούτε χρησιμοποιείτε το κάθισμα μεταφοράς.
- Απαγορεύεται το πλύσιμο ή η απολύμανση του καθίσματος και των αξεσουάρ του σε υγρά.
- Απαγορεύεται η χρήση διαβρωτικού απορρυπαντικού για τον καθαρισμό του καθίσματος και των αξεσουάρ.
- Απαγορεύεται η χρήση διαβρωτικού απολυμαντικού για την απολύμανση του καθίσματος και των αξεσουάρ.
- Το κάθισμα και τα αξεσουάρ του μπορούν να χρησιμοποιηθούν μόνο μετά από πλήρη ξήρανση των καθαριστικών και απολυμαντικών προϊόντων.
- Όταν το κάθισμα μεταφοράς δεν χρησιμοποιείται για μεγάλο χρονικό διάστημα, συνιστάται να το βγάξετε και να το φορτίζετε τακτικά για να αποφύγετε βλάβη της μπαταρίας.
- Μην αφήνετε το κάθισμα συνεχώς συνδεδεμένο στην τροφοδοσία. Συνιστάται να χρησιμοποιείτε την μπαταρία τουλάχιστον μία φορά την εβδομάδα και να την αποφορτίζετε πλήρως πριν την επαναφόρτιση.  
Αν και η μπαταρία λιθίου δεν έχει φαινόμενο μνήμης, αυτή η πρακτική βοηθά στη μακροζωία της.
- Η μπαταρία πρέπει να απορρίπτεται σύμφωνα με τους ισχύοντες τοπικούς κανονισμούς όταν το κάθισμα μεταφοράς απορρίπτεται.
- Δεν είναι απαραίτητο να καθαρίζετε και να συντηρείτε το κάθισμα μετά από κάθε χρήση. Όταν η μπαταρία είναι άδεια, απλώς φορτίστε την για να το χρησιμοποιήσετε ξανά κανονικά.
- Εάν παρατηρηθεί τρέμουλο κατά την ανύψωση ή την κάθοδο, εφαρμόστε μικρή ποσότητα ηλεκτρικού λιπαντικού λαδιού στους δύο μακριούς άξονες.
- Μετά από ορισμένο χρόνο χρήσης, ελέγξτε ότι οι βίδες σε κάθε τμήμα δεν έχουν χαλαρώσει. Εάν χρειάζεται, σφίξτε τις άμεσα.
- Η εσωτερική τροφοδοσία αυτού του καθίσματος λειτουργεί με συνεχή χαμηλή τάση (DC).
- Εάν υπάρχει νερό στην επιφάνεια του καθίσματος, σκουπίστε το με πετσέτα. Ποτέ μην βυθίζετε το κάθισμα μεταφοράς στο νερό.
- **Λίστα ελέγχου :**  
Για να διατηρείται το κάθισμα μεταφοράς σε καλή κατάσταση, ελέγξτε το πριν από κάθε χρήση και τακτικά σύμφωνα με τα παρακάτω :

Έλεγχος αντικειμένου	Οποιαδήποτε στιγμή	Κάθε εβδομάδα	Κάθε μήνα
Τέσσερις τροχοί	X		
Ιμάντες ασφάλισης	X		
Επίπεδο μπαταρίας	X		
Λειτουργία πίνακα ελέγχου	X		
Καθαριότητα	X		
Βίδες και στοιχεία στερέωσης		X	
Κολώνα κινητήρα ανύψωσης			X
Σταθερότητα πλαισίου			X
Κατάσταση καθίσματος			X
Φρένα	X		

### Συνθήκες χρήσης :

- Εύρος θερμοκρασίας περιβάλλοντος : +10°C έως +40°C
- Σχετική υγρασία : 30% έως 75%
- Εύρος ατμοσφαιρικής πίεσης : 700 hPa έως 1060 hPa
- Απαιτούμενο περιβάλλον : Εσωτερικός χώρος, στεγνός, με χαμηλή σκόνη, χωρίς διαβρωτικά ή εύφλεκτα υλικά.

### Συνθήκες αποθήκευσης :

- Θερμοκρασία περιβάλλοντος : 0°C έως +50°C
- Σχετική υγρασία : ≤ 93%

- Εύρος ατμοσφαιρικής πίεσης : 500 hPa έως 1060 hPa
- Απαιτούμενο περιβάλλον : Χωρίς διαβρωτικά αέρια, καλά αεριζόμενο δωμάτιο.

## ΤΕΧΝΙΚΑ ΧΑΡΑΚΤΗΡΙΣΤΙΚΑ

- Τύπος κινητικότητας : εσωτερικός χώρος
- Βαθμός στεγανότητας : IP54
- Συνολικές διαστάσεις : πλάτος 60,5 x βάθος 87 cm  
Άνοιγμα ποδιών 60,5 έως 91 cm. Εξοπλισμένο με 2 τροχούς με φρένα. Χρήσιμο πλάτος πλαισίου 51 cm.  
Ύψος χειρολαβών 86,5 έως 122 cm. Ρυθμιζόμενο ύψος καθίσματος μέσω ιμάντων ρύθμισης καθίσματος.
- Αφαιρούμενη πλάτη : πλάτος 33 x ύψος 20 cm
- Καθαρό βάρος : 33,5 kg
- Φορτίο : 150 kg
- Μπαταρία Li-on : 2Ah, 44,4Wh
- Κινητήρας : DC24V

## ΕΓΓΥΗΣΗ

Το προϊόν αυτό καλύπτεται από εγγύηση δύο ετών από την ημερομηνία αγοράς από τον χρήστη. Η IDENTITÉS θα παρέχει ανταλλακτικά για οποιοδήποτε μέρος έχει υποστεί ζημιά λόγω ελαττώματος κατασκευής, σχεδιασμού ή υλικού. Επικοινωνήστε με τον διανομέα από τον οποίο αγοράσατε το προϊόν σε περίπτωση που χρειαστεί να κάνετε αξίωση. Οι βλάβες που προκύπτουν από ατυχήματα, κακή χρήση, τροποποιήσεις ή φθορά δεν καλύπτονται από αυτήν την εγγύηση. Επικοινωνήστε με τον έμπορο από τον οποίο αγοράσατε το προϊόν για την εφαρμογή της εγγύησης.

Η εγγύηση καλύπτει μόνο ελαττώματα κατασκευής και δομής (εκτός από αναλώσιμα μέρη: τροχοί, φρένα, χειρολαβή, φυσιολογική φθορά της επένδυσης και του αφρού, πλαστικά εξαρτήματα...).

Ηλεκτρονικά μέρη – 6 μήνες: κινητήρας, φορτιστής, μπαταρίες, καλώδια, ασφάλειες, ελεγκτής, joystick. Ισχύει υπό την προϋπόθεση ορθής χρήσης του προϊόντος.



Identités – ZA Pole 49  
Bd de la Chanterie  
49124 Saint Barthélemy d'Anjou



Zulässiges Höchstgewicht 150 kg  
Toegestaan maximumgewicht 150 kg  
Peso máximo autorizado 150 kg  
Peso massimo autorizzato 150 kg  
Maksymalne dopuszczalne obciążenie: 150 kg  
Maximální povolená hmotnost 150 kg  
Μέγιστο επιτρεπόμενο βάρος 150 kg

